

«Согласовано»

Глава администрации Волжского
района МО «Город Саратов»:

С. В. Черкаков

«Утверждено»

Директор  С.А. Калдина

Приказ №289 от 31.08.2017

**ПРОГРАММА РАЗВИТИЯ
МОУ «СОЦ№11»**

«Школа для каждого – школа для всех»

2017 – 2022 гг.

2017 год

СОДЕРЖАНИЕ

Введение	4
Паспорт Программы развития школы.....	13
<i>Раздел 1. Информационная справка о школе.....</i>	<i>14</i>
1.1. Общие сведения об ОУ	14
1.2. Характеристика окружающего социума.....	15
1.3. Общие сведения о режиме работы ОУ.....	16
1.4. Информация о контингенте обучающихся.....	18
1.5. Информация о педагогических кадрах.....	23
1.6. Состояние материально-технической и учебно-методической базы.....	37
1.7. Информация о результатах образовательной деятельности.....	41
1.8. Система управления ОУ.....	61
<i>Раздел 2. Характеристика проблемы, на решение которой направлена Программа развития. SWOT- анализ.....</i>	<i>62</i>
<i>Раздел 3. Основные цели и задачи Программы, сроки и этапы её реализации, перечень целевых индикаторов и показателей, отражающих ход ее выполнения.....</i>	<i>67</i>
<i>Раздел 4. Концепция будущего состояния школы. Модель выпускника школы 2023года.....</i>	<i>69 *</i>
<i>Раздел 5. Ресурсное обеспечение реализации Программы развития «Школа для каждого - школа для всех».....</i>	<i>71</i>
<i>Раздел 6. Перечень основных мероприятий Программы развития «Школа для каждого - школа для всех».....</i>	<i>71</i>
<i>Раздел 7. Организация и контроль за выполнением Программы развития «Школа для каждого - школа для всех».....</i>	<i>75</i>
Приложения	
Приложение 1. Перечень основных мероприятий Программы развития «Школа для каждого - школа для всех».....	
Приложение 2. Целевые показатели и индикаторы Программы.....	
Приложение 3. Комплексно-целевые подпрограммы Программы развития «Школа для каждого - школа для всех».....	

- *Основная образовательная программа ФГОС НОО*
- *Основная образовательная программа ФГОС ООО*
- *«Здоровое поколение»*
- *“Талантливым может быть каждый...”*
- *Воспитательная программа*
- *«Сетевое взаимодействие как средство повышения эффективности образовательного процесса»*
- *«Школа - современное информационное пространство»;*
- *«Введение ФГОС СОО в образовательную систему школы»*

Введение

Программа представляет собой долгосрочный нормативно-управленческий документ, характеризующий имеющиеся достижения и проблемы, главные цели, задачи и направления учебно-воспитательного процесса, особенности ресурсного обеспечения педагогического процесса и его инновационных преобразований, основные планируемые цели, сроки и технологии их реализации для образовательного учреждения

Настоящая Программа развития школы «Школа для каждого - школа для всех» (2018-2022 гг.) продолжает основные идеи предыдущей Программы на новом этапе развития школы. Нашими главными аргументами в условиях конкуренции являются гарантия доступности образования для всех и удовлетворение образовательных запросов самого разного уровня, используя для этого все возможности базового и дополнительного образования.

Основываясь на следующих документах:

Федеральный закон от 29.12.2012 № 273-ФЗ "Об образовании в Российской Федерации,

Конституция РФ,

Конвенция о правах ребенка,

Концепция долгосрочного социально-экономического развития РФ на период до 2020 года,

Концепция федеральной целевой программы развития образования на 2016- 2020 гг.(29.2014 №2765-р);

Государственная программа РФ «Развитие образования» (ГПРО) на 2013 - 2020годы,

Государственная программа РФ « Развитие науки и технологий» (ГПРНТ) на 2013 - 2020 годы,

Стратегия инновационного развития Российской Федерации на период до 2020 года,

Федеральные государственные образовательные стандарты начального общего образования (ФГОС НОО), основного общего образования (ФГОС ООО), среднего общего образования (ФГОС СОО), ФГОС ОВЗ, ФГОС ДОУ

Устава школы

Указ Президента Российской Федерации от 29 мая 2017 года № 240 "Об объявлении в Российской Федерации Десятилетия детства"

Понимая, что основная цель реализации Государственной программы «Развитие образования» - обеспечение высокого качества российского образования в соответствии с меняющимися запросами населения и перспективными задачами развития российского общества и экономики; повышение эффективности реализации молодежной политики в интересах инновационного социально ориентированного развития страны;

Предусматривая, что в результате реализации программы должен измениться образ молодого жителя Подмосковья; что образовательное учреждение в новых условиях хозяйствования должно привлечь потенциальных потребителей образовательных услуг, используя конкурентные преимущества, полученные как за счет повышения качества традиционных образовательных услуг и выполняемых работ, так и за счет расширения их спектра;

Осознавая, что образование выступает важнейшим средством самореализации человека, сознающего цель, смысл и ценность своего существования в мире, строящемся на принципах информационной открытости и свободы обмена трудовыми ресурсами; что у современной школы гораздо больше возможностей для реализации потребностей учеников и для реализации возможностей учителей.

Принимая во внимание обращение президента РФ В.В. Путина к Федеральному собранию в части, касающейся образования:

повышение ответственности учителя за качество своей работы, мотивацию детей осваивать новые знания;

объективная оценка знаний, кругозора, общей культуры подрастающего поколения, качества работы преподавателей, учителей;

обеспечение дополнительных возможностей для талантливых детей - достойную нацию, поддержки для тех, кто уже в школе проявил склонность к техническому и гуманитарному творчеству, к изобретательству, добился успеха в национальных и международных интеллектуальных и профессиональных состязаниях; предоставление возможности каждому ребёнку, подростку найти себе занятие по душе, т.е. обеспечение широкого выбора дополнительного образования, поддержка позитивного имиджа школы;

Учитывая особенности уже сложившейся педагогической системы, запрос родителей на предоставление качественных услуг, педагогический коллектив принимает настоящую программу развития «Школа для каждого - школа для всех».

Школа для каждого - это возможность **каждого обучающегося** быть успешным и востребованным, это возможность проявить и развить свои интеллектуальные, творческие, спортивные способности в дружественной, комфортной, здоровой и безопасной среде, это возможность стать конкурентоспособным.

Школа для каждого - это возможность **каждого родителя** быть уверенным в качественном образовании своего ребенка на любом уровне образования, в расширении образовательных, в том числе и дополнительных, услуг* в образовательной организации.

Школа для каждого - это возможность **каждого учителя** повысить свой профессиональный уровень, активно включиться в образовательное пространство. Мы предлагаем широкий спектр качественных образовательных услуг, соответствующих требованиям федерального стандарта качества образования для реализации внутреннего потенциала каждого участника образовательного процесса в условиях социокультурной и технологичной образовательной среды.

Основные положения Программы развития отражают приоритетные направления развития российского образования в целом:

1. Переход на новые федеральные государственные образовательные стандарты.

2. Развитие системы поддержки талантливых детей.
3. Создание инклюзивного образовательного пространства в школе.
4. Совершенствование воспитательной системы в школе.
5. Совершенствование кадрового потенциала.
6. Развитие школьной инфраструктуры.
7. Сохранение и укрепление здоровья школьников.
8. Развитие самостоятельности школы.
9. Развитие информационной среды школы.
10. Развитие сетевого взаимодействия в целях профессиональной социализации обучающихся.
11. Реализация инклюзивного образования в соответствии со стандартами

ПАСПОРТ ПРОГРАММЫ РАЗВИТИЯ ШКОЛЫ

<p>Полное наименование программы</p>	<p>Программа развития на 2018-2022 годы «Школа для каждого – школа для всех»</p>
<p>Основание для разработки Программы</p>	<p>Основанием для разработки долгосрочной целевой Программы развития «Школа для каждого – школа для всех» явились следующие нормативно-правовые документы:</p> <ul style="list-style-type: none"> - Конвенция о правах ребенка; - Конституция Российской Федерации; - Указ Президента Российской Федерации от 07.05.2012 № 596 «О долгосрочной государственной экономической политике»; - Указ Президента Российской Федерации от 07.05.2012 № 599 «О мерах по реализации государственной политики в области образования и науки»; - <u>Указ Президента Российской Федерации от 29 мая 2017 года № 240 "Об объявлении в Российской Федерации Десятилетия детства"</u> - Федеральный закон «Об образовании в Российской Федерации» от 29.12.2012 № 273-ФЗ; - Распоряжение Правительства Российской Федерации от 15.05.2013 № 792-р об утверждении государственной программы Российской Федерации «Развитие образования» на 2013-2020 годы; - Федеральная целевая программа «Дети России», подпрограмма «Одаренные дети»; - Государственная программа Российской Федерации «Доступная среда» на 2011-2020 годы; - Федеральные государственные образовательные стандарты нового поколения (ФГОС); ФГОС ОВЗ - Концепция духовно-нравственного развития и воспитания личности гражданина России; - СанПиН 2.4.2.2821-10 «Санитарно-эпидемиологические требования к условиям и организации обучения в общеобразовательных учреждениях»
<p>Ответственные за выполнение мероприятий Программы развития</p>	<p>Администрация, педагогический коллектив школы, обучающиеся и родительская общественность, социальные партнеры школы</p>

Цель Программы	<p>Стратегическая цель: создание оптимальной модели образовательной среды, обеспечивающей качественную общеобразовательную подготовку школьников, соответствующую современным потребностям общества и каждого гражданина, с учетом индивидуальных способностей и возможностей, способствующей интеллектуальному, нравственному, физическому, эстетическому развитию личности ребенка, максимальному раскрытию его творческого потенциала, формированию его ключевых компетентностей</p>
Задачи Программы развития	<ul style="list-style-type: none"> • Создание условий для достижения нового современного качества обучения и воспитания на основе совершенствования организации содержания, технологий и ресурсного обеспечения образовательной деятельности с целью разностороннего развития обучающихся, их конкурентоспособности и успешного жизненного самоопределения; • Обеспечение государственных гарантий доступности и равных прав получения полноценного образования детям с ослабленным здоровьем, в том числе детям с ограниченными возможностями, ученикам с особыми нуждами; • Создание безопасных и комфортных условий для обучения и воспитания; • Совершенствование системы работы школы, направленной на сохранение, укрепление здоровья обучающихся и привитие навыков культуры здорового образа жизни; • Создание условий, направленных на повышение воспитательного потенциала общеобразовательного учреждения; • Развитие единого информационного пространства школы на основе ИКТ технологий; • Создание условий для непрерывного совершенствования профессионального мастерства и роста педагогических кадров; • Развитие школы как открытой государственно-общественной системы, гибко реагирующей на образовательные запросы и потребности обучающихся, родителей и их законных представителей.
Сроки и этапы реализации Программы	Настоящая Программа разработана на 2018 - 2022 годы и

развития	<p>предусматривает следующие этапы развития:</p> <p><i>Подготовительный этап:</i> - март - август 2017 года. Подведение итогов работы по предыдущей Программе развития, анализ результатов. Разработка текста программы «Школа для каждого-школа для всех», ее общественное обсуждение и экспертиза, обсуждение окончательного варианта программы, утверждение программы развития.</p> <p><i>I этап. Организационный</i> - с 01 января 2017г. по август 2017г.: подготовка необходимого обеспечения ресурсов, нужных для выполнения основного этапа программы;</p> <p><i>II этап. Основной</i> - с сентября 2017г. по март 2022 г;</p> <p><i>III этап. Завершающий</i> - с апреля 2022г. по декабря 2022г.</p>
<p>Важнейшие целевые показатели и индикаторы реализации Программы развития</p>	<ul style="list-style-type: none"> • доля классов, внедряющих ФГОС, в общем их числе; • доля обучающихся, получающих среднее (полное) общее образование; • доля обучающихся, получивших поощрение в различных формах, от общего их числа; • доля обучающихся, принявших участие в олимпиадах; • доля обучающихся, ставших призерами и победителями Всероссийской олимпиады школьников различного уровня из общего количества участников; • доля обучающихся, вовлеченных в исследовательскую, проектную деятельность; • доля обучающихся от общего количества обучающихся в школе, занятых в объединениях дополнительного образования детей; • доля обучающихся, занятых в объединениях различной направленности от общего количества, занятых в объединениях дополнительного образования детей; • создание необходимых условий для обучения детей инвалидов и детей с ограниченными возможностями здоровья; • доля педагогических работников, внедряющих здоровьесберегающие технологии; • доля обучающихся, охваченных горячим питанием; • участие в сетевом взаимодействии;

- доля цифровых образовательных ресурсов в общем объеме образовательных программ;
- количество услуг, оказываемых в электронном виде;
- доля обучающихся, имеющих достаточный уровень воспитанности;
- качество реализация воспитательной программы;
- реализация программы родительского всеобуча;
- доля детей (7-17 лет), охваченных работой по профилактике злоупотребления психоактивными веществами;
- доля обучающихся, не пропускающих занятия по неуважительным причинам;
- доля обучающихся, не состоящих на учете КДН, ОП-1 при УВД;
- доля педагогов, прошедших аттестацию на присвоение квалификационной категории (первая, высшая), в общем их количестве;
- удельный вес численности педагогических кадров, прошедших повышение квалификации для работы по ФГОС, от общей численности педагогических кадров;
- доля педагогов, принявших участие/ставших победителями и призерами конкурсов педагогического мастерства, методических разработок, авторских программ различного уровня, к общему количеству педагогов/к общему количеству участников;
- доля педагогов, представивших опыт работы через мастер-классы, форумы и др. мероприятия различного уровня;
- доля, прошедших повышение квалификации в альтернативных формах;
- количество участников инновационных площадок различного уровня;
- доля руководителей ОУ, прошедших целевую подготовку для руководителей по вопросам современного образовательного менеджмента;
- переход в новую организационно-правовую форму управления;
- удельный вес лиц, сдавших единый государственный

	<p>экзамен в числе выпускников общеобразовательного учреждения, участвовавших в едином государственном экзамене;</p> <ul style="list-style-type: none"> • удельный вес лиц, сдавших государственную (итоговую) аттестацию по предметам, по которым их бал выше среднему по району/региону; • доля обучающихся, участвующих в мониторинговых исследованиях, демонстрирующих высокий уровень владения навыками, от общего количества участвующих от общего количества участвующих
<p>Критерии эффективности реализации Программы</p>	<ul style="list-style-type: none"> – согласованность основных направлений и приоритетов развития школы с основными направлениями модернизации образования Российской Федерации, Саратовской области, МО «Город Саратов»; – реализация образовательных программ, отвечающих запросам родителей и обучающихся и требованиям современной образовательной политики; – рост личностных достижений всех субъектов образовательного процесса; – повышение качества образовательного процесса в школе; – повышение конкурентоспособности выпускников школы; – повышение мотивации к учению и уровня обученности за счет учета индивидуальных образовательных запросов обучающихся, а также их психологических, физиологических и социальных характеристик; – рост материально-технического и ресурсного обеспечения школы; <p>удовлетворенность всех участников образовательного процесса уровнем и качеством образовательных услуг.</p>
<p>Перечень комплексно-целевых подпрограмм</p>	<ul style="list-style-type: none"> – Программа ФГОС ДОУ – Программа ФГОС НОО – Программа ФГОС ООО. – «Талантливым может быть каждый» – «Деятельность школы по реализации принципов государственно-общественного управления»

	<ul style="list-style-type: none"> – «Здоровое поколение» – «Школа - современное информационное пространство» – Программа воспитательной работы школы – «Введение ФГОС ООО и ФГОС СОО в образовательную систему школы» – «Сетевое взаимодействие как средство повышения эффективности образовательного процесса» – ФГОС ОВЗ
Разработчики программы	Директор С.А.Калдина., заместитель директора по дошкольному образованию Иванова Е.В., заместитель директора по УВР Адушкина Л.В., заместитель директора по ВР Пустовая Т.В., руководитель НМС школы Сахипова З.С, председатель Управляющего совета
ФИО, должность, тел. руководителя программы	Калдина Светлана Александровна - директор, тел. раб. 8-8452751355
Исполнители Программы	Педагогический коллектив, обучающиеся и родительская общественность, социальные партнеры школы
Финансирование Программы	Финансирование Программы за счет бюджета и внебюджетных средств.
Система организации контроля реализации Программы	Информация о ходе выполнения Программы представляется ежегодно на заседаниях Управляющего и педагогического совета. Публичный отчет ежегодно размещается на сайте школы. Промежуточные итоги обсуждаются на заседаниях педагогического совета или совещаниях.
Управление Программой	Текущее управление Программой осуществляется администрацией школы, Управляющим советом. Корректировки Программы проводятся методическим и педагогическим советами школы.

Раздел I.

Информационная справка о школе

1.1. Общая информация

Полное наименование образовательного учреждения	Муниципальное общеобразовательное учреждение «Средняя общеобразовательная школа №11» Волжского района города Саратова	
Сокращенное наименование образовательного учреждения	МОУ «СОШ № 11»	
Юридический адрес	Россия, 410038, г. Саратов, 1-й Соколовогорский проезд, дом 1, телефон: 8 (8452) 75-13-55	
Фактический адрес	Россия, 410038, г. Саратов, 1-й Соколовогорский проезд, дом 1, телефон: 8 (8452) 75-13-55	
Адрес электронной почты	sarmoy11@mail.ru	
Адрес официального сайта образовательного учреждения в сети Интернет	sarmoy11.ucoz.ru	
Свидетельство о постановке на учёт в налоговом органе	дата выдачи	20 июня 2000 года
	ИНН	6450043005
	серия	64
	номер	000778553
Свидетельство о внесении записи в Единый государственный реестр юридических лиц	дата выдачи	27 марта 2013 года
	основной государственный регистрационный номер (ОГРН)	1026402203850
	серия	64
	номер	003333397
Учредитель образовательного учреждения	Администрация Волжского района муниципального образования «Город Саратов».	
Распорядительный документ об утверждении Устава образовательного учреждения	вид (распоряжение администрации ..., приказ комитета..., и т.п.)	распоряжение и.о. главы администрации Волжского района муниципального образования «Город Саратов»
	дата регистрации	22.12.2015г.
	регистрационный номер	№ 575
Лицензия на право ведения образовательной деятельности	серия	64 Л01
	номер	№ 0001211
	регистрационный номер	№ 1567
	дата выдачи	26 сентября 2014 г
	срок действия	бессрочно
Свидетельство об аккредитации	серия	64А01
	номер	№0000190
	регистрационный номер	№921

	дата выдачи	25 мая 2015 года
	срок действия	25 мая 2027 года
	приказ по итогам проведения процедуры государственной аккредитации	Приказ № 1603 от 25 мая 2015 года
Свидетельство о государственной регистрации права на постоянное (бессрочное) пользование земельным участком	дата выдачи	5 августа 2005 г
	кадастровый номер	
	серия	64-АВ
	регистрационный номер	133784
Свидетельство о закреплении объектов права собственности	дата выдачи	18 февраля 2009 г
	серия	64-АВ
	регистрационный номер	124471
Награды образовательного учреждения (занесено на Доску Почёта (указать уровень) и т.п.)	Почетная грамота Саратовской областной Думы	
Фамилия, имя, отчество руководителя	Калдина Светлана Александровна	
Дата поступления на работу в данное образовательное учреждение	01 сентября 1989г	
вид (распоряжение администрации ..., приказ комитета..., и т.п.)	приказ Администрация Волжского района муниципального образования «Город Саратов»	
дата регистрации	13 июня 2012 г	
регистрационный номер	№ 3-О	

1.2. Характеристика окружающего социума

Муниципальное общеобразовательное учреждение «СОШ №11» Волжского района города Саратова осуществляет свою деятельность исходя из принципа неукоснительного соблюдения законных прав всех участников учебно-воспитательного процесса, и является неотъемлемой частью образовательной системы Волжского района и города Саратова. В своей деятельности школа руководствуется Уставом и нормативными документами органов управления образованием.

В целях наиболее полного удовлетворения запросов потребителей образовательных услуг школа стремится к максимальному учету потребностей и склонностей обучающихся, интересов родителей. В школе уделяется приоритетное внимание решению вопросов создания комфортных условий для воспитания и обучения детей, оптимизации деятельности педагогических работников.

Программа развития разработана в целях:

- совершенствования практики работы общеобразовательного учреждения, определяемой уставными целями и задачами;
- обеспечения условий и создания предпосылок для динамичного развития школы.

При подготовке настоящей Программы учитывались цели, концептуальные положения и идеи, имеющиеся в реализуемых школой образовательных программах.

При разработке настоящей Программы также использовались:

- идеи федеральной Программы развития образования;
- положения закона «Об Образовании в Российской Федерации»;
- положения областной целевой Программы «Развитие образования»
- нормативы, установленные законодательными актами в области образования Саратовской области;

- аналитические материалы органов управления образования Саратовской области, г.Саратова, Волжского района г.Саратова;
- материалы аналитических отчетов о работе школы

Программа составлена на основе анализа имеющихся условий и ресурсного обеспечения с учетом прогноза о перспективах их изменений.

Программа отражает приоритеты региональной образовательной политики:

- основополагающие принципы демократизации и гуманизации;
- социальные потребности;
- потребности государственных и общественных организаций, промышленных, научных, культурных образовательных учреждений в человеческих ресурсах;
- социальные ожидания жителей, различающиеся по содержанию образовательных потребностей и обеспечивающие условия для выбора индивидуального образовательного маршрута;
- поиск условий, стимулирующих рост личностных достижений учащихся.

Программа выстраивается в соответствии с направлениями образовательной политики школы, определенными как приоритетные на период до 2020 года, и учитывает необходимость решения следующих задач:

- проводить анализ состояния и тенденций изменения социальной среды и социального заказа, адресуемого школе;
- совершенствовать профессиональную компетентность и общекультурный уровень педагогических работников;
- улучшать условия для сохранения и укрепления здоровья детей в процессе обучения;
- развивать материально-техническую базу школы в соответствии с современными потребностями.

Реализация проектов в рамках Программы осуществляется с учетом необходимости сохранения и укрепления здоровья обучающихся

1.3. Общие сведения о режиме работы ОУ

1 - 4 классы - пятидневная рабочая неделя;

5 - 11 классы - шестидневная рабочая неделя.

В воскресенье и праздничные дни (установленные законодательством Российской Федерации) МОУ «СОШ №11» не работает.

На период школьных каникул приказом директора устанавливается особый график работы Образовательного учреждения.

Учебные занятия начинаются в 08.30 часов утра. Проведение «нулевых» уроков в Образовательном учреждении не допускается в соответствии с санитарно-эпидемиологическими нормами и правилами.

Режим дня 1-х классов

Уроки	1 четверть	Продолжительность перемен
1 урок	9.00 – 9.35	
2 урок	9.45 – 10.20	10 минут
3 урок	10.40 – 11.15	20 минут
Целевая прогулка	11.25 – 12.10	10 минут

Уроки	2 четверть	3, 4 четверть	Продолжительность перемен
1 урок	9.00 – 9.35	9.00-9.40	
2 урок	9.45 – 10.20	9.50-10.30	10 минут
3 урок	10.40 – 11.15	10.50-11.30	20 минут
Динамическая пауза	11.25 – 12.25	11.50-12.50	60 минут
4 урок	12.25 – 13.00	12.50-13.30	15 минут

В 1 классах предусмотрены дополнительные каникулы в феврале месяце согласно приказу комитета по образованию МО «Город Саратов»

Обучение в 1-м классе осуществляется с соблюдением следующих дополнительных требований:

- учебные занятия проводятся по 5-дневной учебной неделе и только в первую смену;
- использование «ступенчатого» режима обучения в первом полугодии (в сентябре, октябре - по 3 урока в день по 35 минут каждый, в ноябре-декабре – по 4 урока по 35 минут каждый; январь – май – по 4 урока по 40 минут каждый);
- рекомендуется организация в середине учебного дня динамической паузы продолжительностью не менее 40 минут;
- обучение проводится без балльного оценивания знаний обучающихся и домашних заданий;
- дополнительные недельные каникулы в середине третьей четверти при традиционном режиме обучения.

Расписание звонков для обучающихся 2 – 11 классов.

№ урока	2 - 11 классы	Продолжительность перемен
8.15 - зарядка		
1 урок	8.30 – 9.15	10
2 урок	9.25 – 10.10	20
3 урок	10.30 – 11.15	20
4 урок	11.35 – 12.20	10
5 урок	12.30 – 13.15	10
6 урок	13.25 – 14.10	

Внеклассная работа, кружки, секции работают с 14.10 – 20.00

Регламентирование образовательного процесса на неделю

В Образовательном учреждении устанавливается продолжительность учебной недели: для учащихся 5-11 классов — 6 дней; для учащихся 1-4 классов — 5 дней.

Режим внеурочной деятельности

Количество часов в неделю и в год, отводимых на внеурочную деятельность, устанавливается учебным планом школы и составляет до 9 часов в неделю на одного

обучающегося во второй половине дня.

Продолжительность занятий внеурочной деятельности составляет 35-45 минут. Для обучающихся 1-х классов в первом полугодии продолжительность занятий внеурочной деятельностью не должна превышать 35 минут.

Реализация внеурочной деятельности осуществляется без балльного оценивания результатов освоения курса.

урочная деятельность

(от 4 до 6 уроков в зависимости от расписания уроков на определенной параллели)



перерыв

(45 минут)



внеурочная деятельность

(от 1 до 2 занятий в зависимости от общего количества часов внеурочной деятельности и необходимости разгрузки В школе работает психолог, направлениями деятельности которого является:

- работа со школьниками, попавшими в трудную жизненную ситуацию;
- профилактическая работа по предупреждению асоциального поведения обучающихся;
- работа со школьниками, имеющими особые образовательные потребности;
- психологическая подготовка к ЕГЭ.

В ОУ также работает социальный педагог, основными направлениями деятельности которого являются:

- Осуществление комплекса мероприятий по воспитанию, образованию, развитию и социальной защите личности в школе и по месту жительства обучающегося.
- Изучение психолого-медико-педагогических особенностей личности обучающихся и его микросреды, условий жизни.
- Выявление интересов и потребностей, трудностей и проблем, конфликтных ситуаций, отклонения в поведении обучающихся и своевременное оказание им социальной помощи.
- Сотрудничество с органами социальной защиты, КДН, ОПДН при УВД.

1.4. Информация о контингенте обучающихся

Общая численность обучающихся на конец учебного года - 521 обучающихся и 98 дошкольников в возрасте от 3-х до 7 лет.

Всего классов - 22. Средняя наполняемость классов – 22,6 человека.

Состав обучающихся

Класс		
	Кол-во классов	Кол-во детей
1	3	64
2	3	44
3	2	61
4	2	50
Итого в начальных классах	10	249

Класс	Кол-во классов	Кол-во детей
5	2	52
6	2	46
7	2	56
8	2	50
9	2	40
Итого в средних классах	10	234
10	1	26
11	1	13
Итого в старших классах	2	38
Итого в школе	22	521

Контингент обучающихся достаточно сложный, но многие семьи ориентированы на получение их детьми образование, на создание комфорта и безопасности. В силу загруженности на работе многие родители стремятся оградить своих детей от различных асоциальных явлений и защитить от внешних факторов, мешающих личностному становлению. Поэтому школа работает не только по реализации вышеуказанных образовательных и учебных программ, но и созданию условий для внеурочной деятельности, исходя из кадровых возможностей школы.

Позитивная характеристика образовательной среды школы:

- относительно гомогенный социальный состав;
- достаточно комфортные и безопасные условия пребывания в школе.

Таблица 1. Социальный паспорт школы

Наименование ОУ	Кол-во детей из малоимущих семей/кол-во семей	Кол-во детей из многодетных семей /кол-во семей	Кол-во детей-сирот и оставшихся без попечения родителей	Кол-во детей находящихся под опекой	Кол-во детей инвалидов	Кол-во детей из семей, находящихся в социально опасном положении/кол-во семей
МОУ «СОШ№11»	51/48	56/38	2	7	2 –инв. 7 – ОВЗ	3/2

Во исполнение Федерального закона № 120-ФЗ от 24.06.1999г. «Об основах системы профилактики безнадзорности и правонарушений несовершеннолетних» администрация школы работает в тесном контакте со всеми службами и учреждениями города по профилактике безнадзорности и правонарушений несовершеннолетних, организует образовательный процесс для всех учащихся. Проводит сбор и обработку информации о каждом подростке, прибывшим в учебное заведение.

Своевременно поступающая информация позволяет более целенаправленно строить работу с неблагополучными детьми и семьями, в которых они проживают. Составлены планы совместной работы с КДН, ИДН, отделом защиты.

Ежеквартально на заседаниях Совета по профилактике заслушивается вопрос о состоянии подростковой преступности в образовательной организации, проводится анализ причин и условий совершения каждого преступления, принимаются меры по их устранению.

На заседаниях Совета профилактики, Совета школы, совещаниях при директоре, педагогических советах заслушиваются доклады классных руководителей, соцпедагога, психолога о системе профилактики безнадзорности и правонарушений несовершеннолетних, о проделанной работе в данном направлении.

Организация профилактической деятельности по предупреждению правонарушений среди несовершеннолетних

Администрация школы уделяется большое внимание одному из важнейших этапов профилактической работы по предупреждению безнадзорности и правонарушений несовершеннолетних - максимально раннему выявлению детей и семей, находящихся в социально опасном положении.

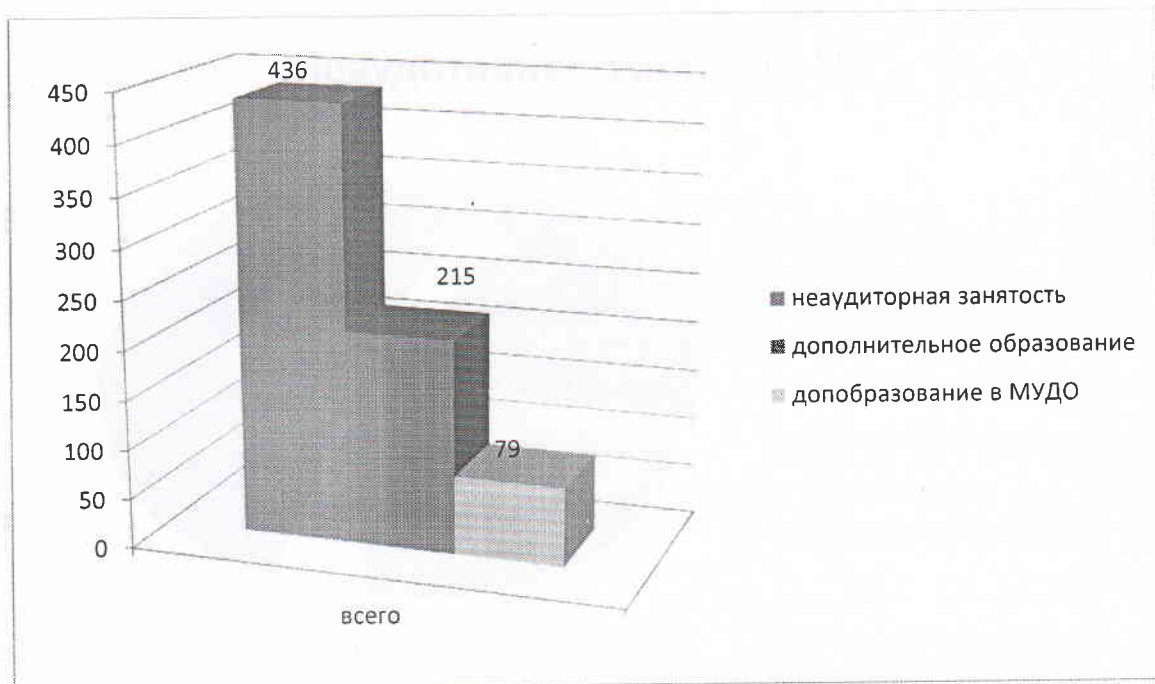

Дополнительное образование в школе (%)

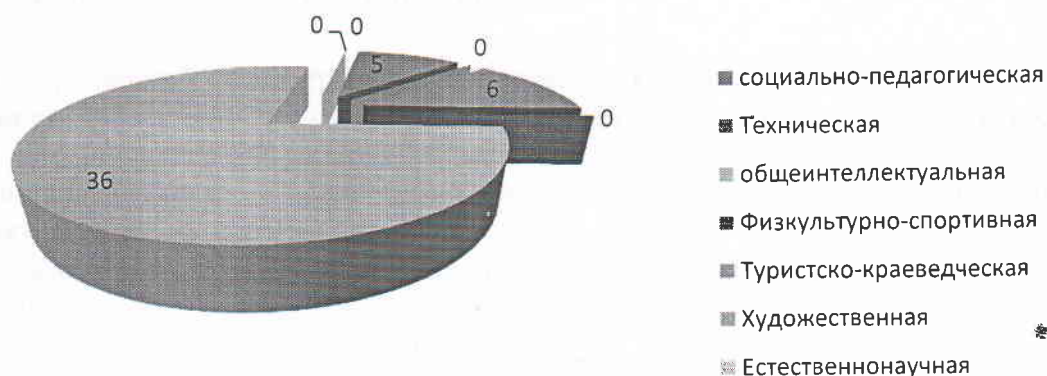

Неаудиторная занятость (%)

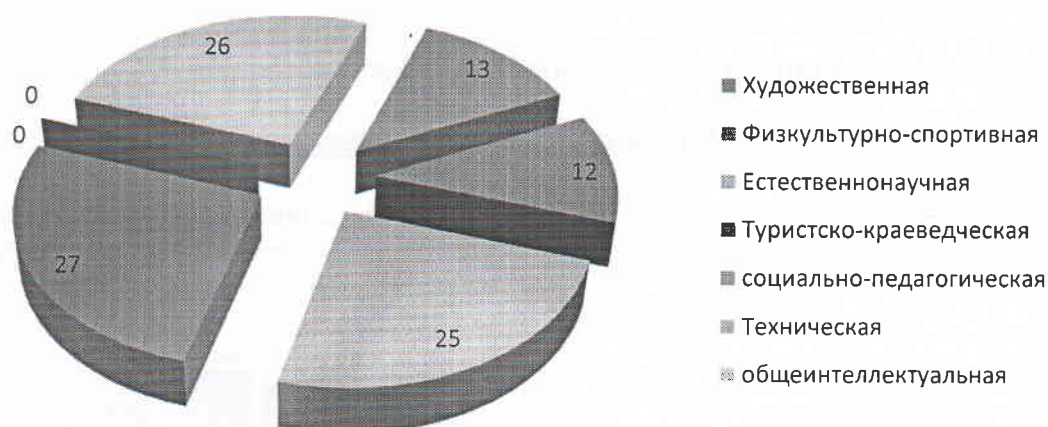

Для всестороннего развития личности обучающихся классные руководители тесно сотрудничают с различными учреждениями культуры города

Сохранение физического здоровья обучающихся

Работа по сохранению и укреплению здоровья учащихся ведётся по направлениям:

- привлечение большего числа учащихся к регулярным занятиям физической культурой и спортом;
- организация классных и общешкольных физкультурно-оздоровительных и спортивных мероприятий;
- пропаганда здорового образа жизни и дальнейшее изучение истории спорта;
- достижение наилучших результатов в районной спартакиаде школьников;
- подготовка учащихся к сдаче норм ГТО.
- школьный этап Всероссийской олимпиады школьников

При работе с учащимися и родителями большое внимание уделяется проблеме физической подготовленности детей, недостаточной двигательной активности современных школьников, в связи с чем, проводятся беседы с родителями отдельных учащихся и выступления на родительских собраниях. Особая роль отводится системе тематических классных часов, лекции, бесед, формирующих потребность в валеологических знаниях и умениях, создающих условия для организации здорового образа жизни.

В целях активизации работы по предупреждению детского дорожно- транспортного травматизма и предупреждения дорожно-транспортных происшествий школа ежегодно, в начале учебного года, участвует в профилактической акции "Внимание - дети!", которая проводится в целях восстановления навыков, связанных с безопасным поведением на улицах и дорогах, адаптации обучающихся к транспортной среде, в местах постоянного проживания и учебы, а также для обеспечения безопасности детей при организации перевозок.

Согласно районному плану работы в течение года проводятся дни профилактики ДТП, целями которых является – предупреждение детского дорожно-транспортного травматизма.

Кроме этого, школа работает по программе «Изучаем правила дорожного движения» с записью тем занятий в журнале.

В рамках единых дней профилактики ДТП классными руководителями проводились воспитательные мероприятия в различной форме.

1.5. Информация о педагогических кадрах

Образование педагогических работников на 01.09.2017г.

- Высшее профессиональное образование – 42
- Средне педагогическое образование – 3



Стаж педагогических работников на 01.09.2016г.



Приведенные цифры свидетельствуют о наличии определенного опыта работы и достаточно высоком профессиональном уровне учителей.

Устоявшаяся педагогическая позиция учителей, имеющих большой стаж педагогической деятельности, наличие собственной системы взглядов на образование благоприятно сказываются на их способностях к переосмыслению и переоценке задач профессиональной деятельности в условиях модернизации образования. В соответствии с расписанием курсов повышения квалификации педагогических работников для работы в соответствии с ФГОС в течение 2016-2017 учебного года проводилась работа по повышению профессионального роста педагогов, реализуя индивидуальный образовательный маршрут учителя.

В МОУ «СОШ №11» работают молодые специалисты: Андреева М.Н., Сорокина А.Н., Семенюта Р.А. (педагогический стаж 1 год), Ишенгалиева З.М., Ченцова А.А. (педагогический стаж 3 года)

Квалификационная категория педагогических работников

Кол-во педагогов, включая руководителя	Категория			
	высшая	первая	соответствие занимаемой должности	без категории
45	6	16	17	6
%	13%	36%	38%	13%

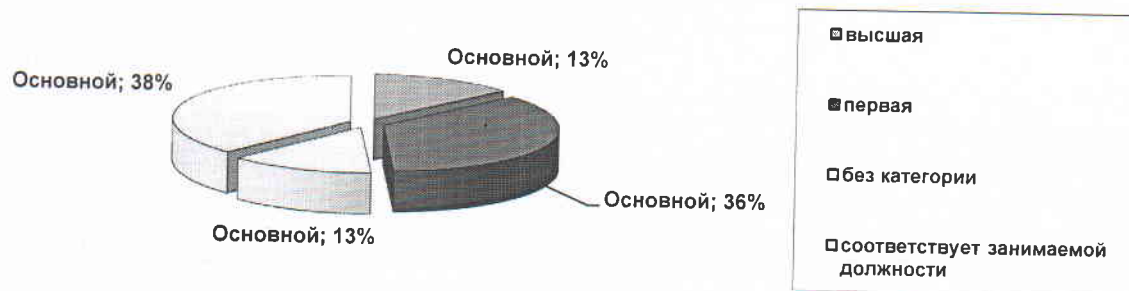

Анализируя данную информацию можно сделать вывод, что педагоги школы имеют достаточный педагогический опыт работы, обладают творческим потенциалом, стремятся к совершенствованию, имеют положительный результат по итогам участия в профессиональных конкурсах, но не мотивированны для прохождения аттестации на категорию.

3.2. Сведения о повышении квалификации (аттестация)

С целью определения соответствия уровня профессиональной компетентности педагогических работников требованиям к квалификации в текущем году проходили аттестацию на соответствие занимаемой должности 9 педагогов. По решению школьной аттестационной комиссии педагоги прошли аттестацию на соответствие занимаемой должности.

Аттестация педагогических кадров

Кол-во педагогов, прошедших аттестацию в 2016/2017 уч. году	Присвоена категория (кол-во педагогов)		
	высшая	первая	прошли аттестацию на соответствие занимаемой должности
12	-	3	9
		1. Коржанова Б.Б. 2. Федорчук А.С. 3. Павлова А.А.	1 Мухамбеткалиева А.Г. 2. Ченцова А.А. 3. Ишенгалиева З.М. 4. Сухинин Р.В. 5. Иванова Е.В. 6. Бардина Н.В. 7. Ларина И.В. 8. Муренко М.В. 9. Калдина С.А.

3.3. Сведения о повышении квалификации (курсовая подготовка)

В начале 2016 года педагогический коллектив ознакомлен с расписанием КПК, краткосрочных и проблемных курсов и семинаров, с целью планирования и осуществления индивидуального образовательного маршрута учителя.

С 2011-2012 учебного года в МОУ «СОШ №11» реализуется ФГОС НОО (1а, 1б, 1в, 2а, 2б, 3а, 3б, 4а, 4б классы), а с 2016-2017 учебного года ФГОС ООО (5а, 5б, 6а, 6б классы). Учителя, работающие в данных классах, своевременно прошли курсы повышения квалификации для работы в соответствии с ФГОС НОО и ФГОС ООО. Педагоги школы своевременно проходят курсы повышения квалификации.

Кол-во педагогов, прошедших курсы повышения квалификации в 2016/2017 уч. году	Место прохождения курсов (кол-во педагогов)	
	ГАУ ДПО «СОИРО»	Другие курсы
15	14	1

Прохождение курсовой подготовки по предмету в соответствии с ФГОС.

№ п/п	ФИО слушателя	Наименование дополнительной профессиональной программы	Учебный план (ч)	Форма обучения (очная, дистанционная)
1	Вертяева Анна Игоревна	Формирование физической культуры личности обучающихся в условиях реализации требований ФГОС общего образования	112	очная
2	Базарова Наталья Алексеевна	Преподавание иностранного языка в условиях реализации ФГОС ОО в организациях, осуществляющих образовательную деятельность (с использованием ДОТ)	116	очная
3	Резепова Виктория Евгеньевна	Теоретические основы информатики и методика ее преподавания в соответствии с федеральным государственным образовательным стандартом общего образования (ФГОС ОО)	140	очная
4	Шиндина Наталья Ивановна	Организация инклюзивного образования детей-инвалидов и детей с ограниченными возможностями здоровья в общеобразовательных организациях	72	очная
5	Пентюхова Светлана Сергеевна		72	очная
6	Кондрашова Анна Викторовна		72	очная
7	Романцова Ольга Анатольевна	Современные программы и технологии образования младших школьников, обеспечивающие реализацию ФГОС НОО» (очно-заочная с использованием ДОТ)	110	очная

Педагоги школы прошли курсы повышения квалификации по проблеме повышения качества общего образования в 2017 году

№	Ф.И.О. учителя, квалификационная категория	Дополнительная профессиональная программа
1.	Кобыльникова Наталья	«Подготовка обучающихся к государственной

	Георгиевна, учитель русского языка и литературы, I квалификационная категория	итоговой аттестации по русскому языку: формула успеха» (48 ч.), СОИРО, 23.03-1.04.2017
2.	Сухинин Роман Вячеславович, учитель математики, соответствие	«Подготовка учащихся к государственной итоговой аттестации по математике: формула успеха (с использованием ДОТ)», (44 ч.), СОИРО, 25.01-02.02.2017
3.	Резепова Виктория Евгеньевна, учитель информатики, I квалификационная категория	«Подготовка учащихся к государственной итоговой аттестации по информатике: шаги к успеху» (42 ч.), СОИРО, 10-21.04.2017
4.	Сахипова Зауреш Салыковна, учитель географии, соответствие	«Подготовка учащихся к итоговой аттестации по географии: шаги к успеху» (32 ч.), СОИРО, 23-28.01.2017
5.	Павлова Алла Арнольдовна, учитель биологии, I квалификационная категория	«Подготовка учащихся к государственной итоговой аттестации по биологии: шаги к успеху» (40 ч), СОИРО, 13-18.02.2017
6.	Каширина Татьяна Анатольевна, учитель физики, высшая квалификационная категория	«Подготовка учащихся к государственной итоговой аттестации по физике: шаги к успеху» (40 ч), СОИРО, 13-18.02.2017
7.	Грищенко Ирина Михайловна, учитель химии, I квалификационная категория	«Подготовка учащихся к государственной итоговой аттестации по химии: шаги к успеху» (40 ч), СОИРО, 20-25.03.2017
8.	Пентюхова Светлана Сергеевна	«Содержание и методика преподавания курса финансовой грамотности различным категориям обучающихся» (72ч), РАНХиГС. 25.01. 2017г.

Список педагогических работников проходивших курсы переподготовки

№ п/п	ФИО учителя	Дополнительная профессиональная программа	Сроки
1.	Базарова Н.А.	Теория и методика преподавания английского языка	2016г
2.	Грищенко И.М.	Педагог. Педагогика и психология. Управление развитием преподавательского процесса ОУ.	2016г.
3.	Семенюта Р.А.	Теория и методика преподавания истории и обществознания в основной и старшей школе.	2016г.
4.	Бракаданска И.Ю.	Теория и практика работы музыкального руководителя образовательного учреждения.	2015г.
5.	Сухинин Р.В.	Педагог. Педагогика и психология. Управление развитием преподавательского процесса ОУ.	2015г.

В 2017-2018 учебном году требуется пройти курсовую подготовку следующим педагогам:

- учитель технологии (2 человека);
- учитель русского языка и литературы 2 человека)
- учитель английского языка (2 человека)
- учитель музыки (1 человек)
- учитель начальных классов (2 человека);

- учитель логопед (1 человек).
- педагог-психолог (1 человек)

4. Сведения о награждении педагогов в 2016/2017 уч. году

№ п/п	Ф.И.О.	Должность	Награда	Дата награждения
1	Сорокина А.Н.	уч.русского языка и литер.	Благодарственное письмо МОУ «СОШ №11»	30.03.2016
2	Сахипова З.С.	учитель географии	Благодарственное письмо МОУ «СОШ №11»	08.03.2016
3	Рысева Ю.В.	уч. технологии	Почетная грамота комитета по образованию МО «Город Саратов»	05.10.2016
4	Шпарвассер И.Г.	соц.педагог	Благодарственное письмо Саратовской областной Думы	05.10.2016

5. Участие педагогов в районных, городских семинарах, вебинарах.

№ п/п	Ф.И.О. педагога	Семинары, вебинары
1		Андреева М.Н.
1		КПК для молодых педагогов образовательных организаций Саратовской области и г. Саратова по теме «Школа молодого учителя»
2		Вебинары ФИПИ «Актуальные вопросы содержания контрольных измерительных материалов ЕГЭ»
3		Семинар «Школа молодого педагога»
4		Вебинар для учителей математики по проблеме подготовки к ГИА по программам основного общего образования
5		Круглый стол молодых специалистов
2		Рысева Ю.В.
1		Методический семинар «Проблемы и методы преподавания изобразительного искусства в образовательных организациях»
2		Методический семинар «Проблемы и методы преподавания изобразительного искусства в образовательных организациях»
3		Методический городской семинар учителей изобразительного искусства и технологии «Использование интернет-ресурсов на уроках и во внеурочной деятельности»
4		Фестиваль педагогического мастерства учителей ИЗО и технологии
3		Сорокина А.Н.
1		КПК для молодых педагогов образовательных организаций Саратовской области и г. Саратова по теме «Школа молодого учителя»
2		Семинар «Школа молодого педагога»
3		Городской семинар для учителей русского языка и литературы «Достижение метапредметных результатов через творческое развитие учащихся»
4		Семинар: «Воплощение национальной идеи и формирование духовно-нравственных ценностей в рамках образовательного пространства школы»

4	<i>Пустовая Т.В.</i>
1	Система мониторинга в работе классных руководителей и заместителей директоров
2	Семинар "Правовое просвещение как направление реализации Концепции развития до 2017 года сети служб медиации"
3	Семинар заместителей по ВР «Психологический комфорт – важнейшее условие обучения и воспитания»
4	Семинар для заместителей директоров по ВР «Система мониторинга в работе классных руководителей»
5	<i>Муренко М.В.</i>
1	«Об изменениях в проведении ОГЭ и ЕГЭ в 2016/2017 учебном году. Итоговое сочинение»
2	Семинар «Сочинение по русскому языку и литературе в формате ГИА: проблемы и пути их решения»
6	<i>Каширина Т.А.</i>
1	Вебинар «Изменения контрольно- измерительных материалов ЕГЭ»
7	<i>Павлова А.А.</i>
1	Вебинар «Изменения контрольно- измерительных материалов ЕГЭ»
2	Семинар по подготовке обучающихся 9 и 11 классов к государственной итоговой аттестации
8	<i>Грищенко И.М.</i>
1	Вебинар «Изменения контрольно- измерительных материалов ЕГЭ»
2	Семинар по подготовке обучающихся 9 и 11 классов к государственной итоговой аттестации
3	Постоянно действующий учебный семинар для учителей химии на тему «Введение ФГОС СОО в школах Саратовской области: нормативно-правовая база».
9	<i>Ишенгалиева З.М.</i>
1	Вебинары ФИПИ «Актуальные вопросы содержания контрольных измерительных материалов ЕГЭ» *
2	Семинар для учителей-предметников" состоится семинар для учителей истории обществознания.
3	Постоянно действующий семинар "Актуализация правовых знаний при подготовке обучающихся к ГИА-9 и ГИА - 11" в 2016-2017 учебном году» 5 семинаров
4	Вебинар "Эффективность урока - стимул к успеху учителя и ученика"
5	Вебинар «Вопросы оценивания исторического сочинения»
6	Городской семинар историков «Формирование мировоззренческих позиций на уроках истории и обществознания»
7	Интернет-олимпиада "Пед.технологии для реализации требований ФГОС" НА ПЕД.ПОРТАЛЕ "Солнечный свет" 31,01,2017 (1место)
10	<i>Сухинин Р.В.</i>
1	Вебинары ФИПИ «Актуальные вопросы содержания контрольных измерительных материалов ЕГЭ»
11	<i>Кондурова В.В.</i>
1	Вебинары ФИПИ «Актуальные вопросы содержания контрольных измерительных материалов ЕГЭ»

2	Городской семинар «Олимпиада по иностранным языкам для начальной школы как диагностика сформированности коммуникативной компетенции учеников 4-х классов: формат заданий и эффективные стратегии подготовки»
12	<i>Кабентаева В.Н.</i>
1	Вебинары ФИПИ «Актуальные вопросы содержания контрольных измерительных материалов ЕГЭ»
13	<i>Кондрашова А.И.</i>
1	Семинар «Методико-психологическая компетентность в работе педагога-психолога»
2	Вебинар: «Психология построения эффективного взаимодействия с родителями детей с ОВЗ. Семья как ресурс для успешности ребенка»
3	Семинар "Реализация индивидуального образовательного маршрута воспитанников с использованием современных коррекционно-развивающих технологий"
14	<i>Вертяева А.И.</i>
1	Семинар «Личностно-ориентированный подход к обучению двигательной активности»
15	<i>Муштакова Е.И.</i>
1	Семинар по подготовке к ЕГЭ по обществознанию
2	Семинар по ЕГЭ (история и обществознание)
3	Вебинар по итогам Всероссийской олимпиады по истории- СОИРО
4	Вебинар по итогам Всероссийской олимпиады по праву- СОИРО
5	Вебинар по итогам Всероссийской олимпиады по обществу- СОИРО
6	Региональный семинар по школьным музеям - Центр экологии, туризма, краеведения
7	Городской семинар заместителей директоров по воспитательной работе образовательных учреждений «Система мониторинга в работе классных руководителей и заместителей директоров по воспитательной работе»-экскурсия по ШМК.
8	Вебинар «Проектная технология - дополнительный ресурс реализации системно-деятельностного подхода в обучении и воспитании»- infouro.ru
9	Вебинар «Патриотическое воспитание – основа формирования личности гражданина и патриота»-infouro.ru
10	Семинар по апробации УМК «История Саратовского Поволжья»-в течении учебного года в рамках курсов повышения квалификации
16	<i>Резцова В.Е.</i>
1	В рамках подготовки к ГИА-2017 (ОГЭ и ЕГЭ) состоится городской семинар для учителей информатики
2	Городской обучающий семинар для учителей информатике по подготовке к ЕГЭ в 11 классе.
3	Семинар «Подготовка обучающихся к ГИА по информатике за курс ООО»
17	<i>Базарова Н.А.</i>
1	В рамках подготовки учащихся и учителей к ГИА-2017 для учителей английского языка семинар "Написание эссе и письма личного характера"
18	<i>Сахинова З.С.</i>
1	Семинар «Интеграция современных технологий обучения на уроках географии как средство формирования информационной и коммуникативной компетенции

	учащихся»
2	Городской семинар «Современные подходы к организации учебно-воспитательного процесса по географии в условиях реализации ФГОС»
19	<i>Семенюта Р.А.</i>
1	Семинар «Изучение истории родного края на уроках истории»
2	Семинар "Актуализация экономических знаний и опыта в рамках учебного предмета "Обществознание"
3	Семинар для учителей истории, апробирующих бумажный вариант учебного пособия "История Саратовского Поволжья".
4	Семинар для учителей истории школ, апробирующих в пилотном режиме бумажный вариант "Истории Саратовского Поволжья"
5	Городской семинар учителей истории и обществознания «Подготовка к ЕГЭ и ОГЭ на уроках истории и обществознания»
6	Семинар для учителей истории школ, апробирующих в пилотном режиме бумажный вариант "Истории Саратовского Поволжья"
7	Семинар для учителей истории школ, апробирующих в пилотном режиме бумажный вариант "Истории Саратовского Поволжья"
8	Семинар для учителей истории школ, апробирующих в пилотном режиме бумажный вариант "Истории Саратовского Поволжья"
9	Круглый стол молодых специалистов
20	<i>Шнарвассер И.Г.</i>
1	Семинар «Документационное обеспечение деятельности социального педагога»
21	<i>Беспалова О.Н.</i>
1	Городской семинар "Обучение чтению" в рамках подготовки учащихся и учителей к ГИА-2017 для учителей английского языка»
22	<i>Ченцова А.А.</i>
1	Круглый стол молодых специалистов
23	<i>Клушев А.Н.</i>
1	Городской семинар для учителей физической культуры «Формирование жизненно - важных навыков на уроках физической культуры»
24	<i>Бракаданска И.Ю.</i>
1	Районный семинар «Реализация ФГОС ДО в направлении художественно-эстетического развития и образования детей»
25	<i>Акканова З.С.</i>
1	Вебинар «Подготовка к ОГЭ и ЕГЭ средствами УМК по литературе»
2	Вебинар «Технология обучения русскому языку в начальной школе в соответствии с требованиями ФГОС НОО»
3	Вебинар «Работа с комплексным анализом текста при подготовке к ЕГЭ средствами УМК по русскому языку»

Участие педагогов в районных мероприятиях (конкурсы, фестивали, конференции и т.п.)

В целях выявления талантливых педагогов школы, распространения передового педагогического опыта, повышения престижа профессии учителя школы ежегодно участвуют в профессиональных конкурсах.

В 2016-2017 учебном году в конкурсе «Учитель года» на муниципальном этапе представляла свою систему работы с младшими школьниками учитель начальных классов Романцова О.А., учитель английского языка Базарова Н.А. Романцова О.А., принимала участие в городском этапе и была отмечена Грамотой в номинации.

Мероприятие	Уровень	Место проведения	Кол-во участников	Результат (место, если это предусмотрено, ФИО и должность победителей)
Конкурс «Учитель года»	Районный	ОУ района	2	Романцова О.А. - победитель Базарова Н.А. -призер
Педагогический дебют	Районный	ОУ района	1	Сорокина А.Н. - призер

Наиболее крупные мероприятия, проводимые на базе ОУ

№ п/п	Мероприятие	Дата проведения	Уровень (район, город, обл., т.д.)
1	Интеллектуально-личностный турнир младших школьников «Марафон Знаний»	19.04.17 г	районный
2	VIII открытая НПК обучающихся 5-8 классов «Шаг к успеху»	29.04.17 г	районный
3	Конкурс «Безопасное колесо»	26.04.17 г.	районный
4	Открытый слет отрядов юных космонавтов	12.04.17 г	региональный
5	Обучающий семинар «Подготовка обучающихся 11 классов к ЕГЭ по информатике»	23.01.2017г.	городской
6	Обучающий семинар «Подготовка обучающихся 9 классов к ОГЭ по информатике»	20.02.2017г	городской
7	Городской семинар для молодых специалистов - учителей истории и обществознания, со стажем менее 3 лет «Подготовка к ОГЭ и ЕГЭ на уроках истории и обществознания»	08.02.2017г	городской
8	Городской семинар заместителей директоров по воспитательной работе образовательных учреждений «Система мониторинга в работе классных руководителей и заместителей директоров по воспитательной работе»	10.10.2016г	городской

Участие педагогов в наиболее крупных мероприятиях различного уровня (конкурсы, семинары, фестивали, конференции и т.п.)

Мероприятие	Уровень (район, город, обл., т.д.)	ФИО педагога	Результат (место, если это предусмотрено, ФИО и должность победителей)
Дистанционная педагогическая конференция «Образование и здоровье в современном мире»	международный	Акканова З.С.	Сертификат участия
Международная педагогическая творческая олимпиада	международный	Рысева Ю.В.	Лауреат в номинации «Декоративно-прикладное искусство»
Международная педагогическая творческая олимпиада	международный	Рысева Ю.В.	Победитель в номинации «декоративно-прикладное искусство»
Международный творческий конкурс для педагогов «Копилка педагогического мастерства»	международный	Шпарвассер И.Г.	3 место
Международный конкурс для педагогов «Организация досуга и внеклассной деятельности»	международный	Шпарвассер И.Г.	1 место
Вебинар «Технология обучения русскому языку в начальной школе в соответствии с требованиями ФГОС НОО»	всероссийский	Акканова З.С.	Сертификат участия
Вебинар «Подготовка к ОГЭ и ЕГЭ средствами УМК по литературе»	всероссийский	Акканова З.С.	Сертификат участия
Вебинар «Работа с комплексным анализом текста при подготовке к ЕГЭ средствами УМК по русскому языку»	всероссийский	Акканова З.С.	Сертификат участия
Дистанционная всероссийская олимпиада ИКМ «Профессиональная компетентность учителя истории и обществознания»-диплом 1 м-проект «Блиц-олимпиада.ru	всероссийский	Муштакова Е.И.	Диплом 1 место
Дистанционная всероссийская олимпиада «ФОГОСы»- диплом 1 м - проект «Блиц-олимпиада.ru	всероссийский	Муштакова Е.И.	Диплом 1 место

Вебинар «проектная технология - дополнительный ресурс реализации системно-деятельностного подхода в обучении и воспитании»- infouro.ru	всероссийский	Муштакова Е.И.	Сертификат участия
Вебинар -«Патриотическое воспитание – основа формирования личности гражданина и патриота»- infouro.ru	всероссийский	Муштакова Е.И.	Сертификат участия
Вебинар по итогам Всероссийской олимпиады по истории- СОИРО	городской	Муштакова Е.И.	Сертификат участия
Региональный семинар по школьным музеям - Центр экологии, туризма, краеведения	региональный	Муштакова Е.И.	Сертификат участия
Городской конкурс прикладного творчества обучающихся и педагогических работников «Весенняя капель»	городской	Рысева Ю.В.	1 место
Методический городской семинар учителей изобразительного искусства и технологии «Использование интернет-ресурсов на уроках и во внеурочной деятельности»	городской	Рысева Ю.В.	доклад
Методический семинар «Проблемы и методы преподавания изобразительного искусства в образовательных организациях»	городской	Рысева Ю.В.	доклад
фестиваль педагогического мастерства учителей ИЗО и технологии	городской	Рысева Ю.В.	мастер-класс
Вебинар по итогам Всероссийской олимпиады по праву- СОИРО 5. 13.03.17- 6. 28.02.17-	городской	Муштакова Е.И.	Сертификат участия
Вебинар по итогам Всероссийской олимпиады по обществу- СОИРО	городской	Муштакова Е.И.	Сертификат участия
Городская НПК «Роль и значение духовно-нравственной культуры в образовательном пространстве города Саратова»-РО-ДООВО «СПДССЕРПЦ»	городской	Муштакова Е.И.	Сертификат участия

Городской семинар заместителей директоров по воспитательной работе образовательных учреждений «Система мониторинга в работе классных руководителей и заместителей директоров по воспитательной работе»	городской	Муштакова Е.И.	экскурсия по ШМК.
Городской семинар учителей истории и обществознания «Подготовка к ЕГЭ и ОГЭ на уроках истории и обществознания»	городской	Семенюта Р.А.	выступление

Участие педагогов в конкурсах педагогического мастерства

Мероприятие	Уровень (город, обл., т.д.)	Место проведения	Кол-во участников	Результат (место, если это предусмотрено, ФИО и должность победителей)
Фестиваль педагогического мастерства	городской	ОУ города	1	не предусмотрено

* Результативность участия школьников в районных мероприятиях (конкурсы, слеты, конференции и т.д.)

№	Мероприятие	Уровень	Время проведения	Кол-во участников	Кол-во победителей	Кол-во призеров
1	Всероссийская олимпиада по праву	муниципальны й	21.12.2017	1	-	1
2	Всероссийская олимпиада по истории	муниципальны й	12.12. 2017	1	-	-
3	НПК «Патриоты России», МОУ «СОШ № 67», Титова Д.	Муниципальна я	Апрель 2017 г.	1	1	-
	Интеллектуальна	Районный	19.11.2016 г.	8	-	-

я игра: «Что? Где? Когда?»						
Районный конкурс «Калейдоскоп естественных наук», конкурс агитбригад «Береги родную природу!»						
Конкурс агитбригад «Мы выбираем жизнь!»	Районный	29.11.2016г.	10	-		1
«Калейдоскоп естественных наук»	Районный	17,18.03.2017 г.	15	1		2
НПК «Шаг к успеху»	Районный	28.04.2017г.		3		7
районный этап городского конкурса плакатов «Азбука дорожной науки»	Районный	7.10.2016	8	2		3
районный этап городского конкурса рисунков «Учитель, перед именем твоим...»	Районный	3.10.16	4	1		3
Районный этап городского конкурса рисунков, посвященных 80-летию Саратовской области «Памятники и памятные места Саратовской области»	Районный	26.09.2016	5	1		4
Районный фестиваль национальных культур народов Поволжья «Мир дому твоему»	Районный	21.10.2016	2	-		1

Муниципальный этап олимпиады по технологии	Районный	13.12.2016	2	-	2
Районный этап городского конкурса прикладного творчества обучающихся и педагогических работников «Весенняя капель»	Районный	10.02.2017	9	2	6
Районный этап городского конкурса рисунков «Пейзаж родной земли»	Районный	14.02.2017	6	2	4
конкурс рисунков «Ангел дорожной безопасности», посвященный 85-летию образования службы пропаганды безопасности дорожного движения	Районный	25.04.17	9	-	-
районный этап городского конкурса рисунков «Умей сказать НЕТ!»	Районный	05.04.17	6	-	4
районный этап городского конкурса рисунков «Царство цветов»	Районный	14.04.17	5		4

Профессиональное развитие и повышение квалификации педагогических работников. Основным условием формирования и наращивания необходимого и достаточного кадрового потенциала образовательной организации является обеспечение в соответствии с новыми образовательными реалиями и задачами адекватности системы непрерывного педагогического образования происходящим изменениям в системе образования в целом. В образовательном учреждении составлен график повышения квалификации педагогических работников и график аттестации.

Ожидаемый результат повышения квалификации – профессиональная готовность работников образования к реализации ФГОС ООО:

- обеспечение оптимального вхождения работников образования в систему ценностей современного образования;
- освоение новой системы требований к структуре основной образовательной программы, результатам ее освоения и условиям реализации, а также системы оценки итогов образовательной деятельности обучающихся;
- овладение учебно-методическими и информационно-методическими ресурсами, необходимыми для успешного решения задач ФГОС ООО.

Одним из условий готовности образовательной организации к введению ФГОС ООО является создание системы методической работы, обеспечивающей сопровождение деятельности педагогов на всех этапах реализации требований ФГОС ООО. Организация методической работы может планироваться по следующей форме: мероприятия, сроки исполнения, ответственные, подведение итогов, обсуждение результатов (но не ограничиваться этим).

1.6. Состояние материально-технической и учебно-методической базы школы.

Критериальными источниками оценки учебно-материального обеспечения образовательного процесса являются требования ФГОС, требования Положения о лицензировании образовательной деятельности, утвержденного постановлением Правительства Российской Федерации от 28 октября 2013 №966.; перечни рекомендуемой учебной литературы и цифровых образовательных ресурсов, утвержденные региональными нормативными актами и локальными актами образовательной организации, разработанными с учетом местных условий, особенностей реализации основной образовательной программы в образовательной организации.

Материально-техническая база школы приведена в соответствие с задачами* по обеспечению реализации основной образовательной программы образовательного учреждения, необходимого учебно-материального оснащения образовательного процесса и созданию соответствующей образовательной и социальной среды.

В школе функционируют 29 учебных кабинетов 2 спортивных зала, библиотека, 2 кабинета информатики. Школа реализует Федеральную программу «Борьбу- в школу!»

5 кабинетов (из них 1 – в дошкольных группах) оснащены интерактивными досками. Имеется 105 компьютеров с установленным лицензионным программным обеспечением, в учебных целях используется 92 компьютера, из них 80 ноутбуков. Оборудована сеть с выходом в Интернет, возможность использования Интернет предоставлена как учителям, так и обучающимся. На компьютерах, используемых обучающимися, установлен контент- фильтр (netpolice) для ограничения доступа к запрещенным ресурсам, а также ресурсам, способным нанести вред.

Обеспеченность учащихся учебной литературой (%)	100%
---	------

Всего компьютеров:	65
Из них ноутбуков	22
Количество компьютеров, применяемых в учебном процессе	65
Из них ноутбуков	22
Возможность пользования сетью Интернет учащимися (да/ нет)	да
Возможность пользования сетью Интернет педагогами (да/нет)	да

Наличие оснащенных специализированных кабинетов

Кабинеты	Кол-во
Кабинет математики	3
Кабинет химии	1
Кабинет физики	1
Кабинет информатики	2
Кабинет русского языка и литературы	3
Кабинет истории	1
Кабинет географии	1
Кабинет иностранного языка	2
Библиотека	1

Материально-техническая база, учебно-материальное обеспечение образовательного процесса, соответствует задачам основной образовательной программы, перечням рекомендуемой учебной литературы, рекомендациям письма Департамента государственной политики в сфере образования Минобрнауки России «О Перечне учебного и компьютерного оборудования для оснащения общеобразовательных учреждений».

В соответствии с требованиями ФГОС в школе также оборудованы:

- учебные кабинеты с автоматизированными рабочими местами педагогических работников;
- библиотека, обеспечивающие сохранность книжного фонда;
- обеденный зал для питания обучающихся, а также помещения для хранения и приготовления пищи, обеспечивающие возможность организации качественного горячего питания (горячие обеды);
- гардеробы, санузлы, места личной гигиены;
- имеется водопровод, центральное отопление, центральная канализация.
- пришкольная территория благоустроена, имеются места для отдыха и прогулок. Озеленение территории соответствует нормам.
- имеются все необходимые меры безопасности: система автоматической пожарной сигнализации, система звукового оповещения, эвакуационное освещение, кнопка экстренного вызова полиции, периметровое ограждение, видеонаблюдение по периметру здания.

В школе функционируют:

- учебные классы с набором дидактических пособий и техническим оснащением;

- рекреации для учащихся начальной школы;
- оборудованный спортивный зал -2;
- кабинет ИКТ-1;
- оборудованная спортивная площадка на территории школы-1;
- библиотека;
- столовая на 150 посадочных мест;
- аудиовизуальные и информационные средства воспитания и обучения

Информационно-образовательная среда образовательного учреждения

включает в себя совокупность технологических средств (компьютеры, коммуникационные каналы, программные продукты) культурные и организационные формы информационного взаимодействия, компетентность участников образовательного процесса в решении учебно-познавательных и профессиональных задач с применением информационно-коммуникационных технологий (ИКТ), а также наличие служб поддержки применения ИКТ.

Информационно-образовательная среда обеспечивает возможность осуществлять в электронной (цифровой) форме следующие виды деятельности:

- планирование образовательного процесса;
- размещение и сохранение материалов образовательного процесса, в том числе - работ обучающихся и педагогов, используемых участниками образовательного процесса информационных ресурсов;
- фиксацию хода образовательного процесса и результатов освоения основной образовательной программы начального общего образования;
- взаимодействие между участниками образовательного процесса, в том числе – дистанционное, посредством сети Интернет,
- возможность использования данных, формируемых в ходе образовательного процесса для решения задач управления образовательной деятельностью;
- контролируемый доступ участников образовательного процесса к информационным образовательным ресурсам в сети Интернет (ограничение доступа к информации, несовместимой с задачами духовно-нравственного развития и воспитания обучающихся);
- взаимодействие образовательного учреждения с органами, осуществляющими управление в сфере образования и с другими образовательными учреждениями, организациями.

Наличие компьютерной и мультимедийной техники.

№п/п	Название техники	Количество(шт.)
1	Стационарные компьютеры	52
2	Мобильные компьютеры (ноутбуки)	22
3	Мультимедийные проекторы	16

4	Цифровая видеокамера	1
5	Интерактивная доска	6
6	Документ-камера	1

Функционирование информационной образовательной среды обеспечивается средствами ИКТ и квалификацией учителей, ее использующих и поддерживающих. Функционирование информационной образовательной среды соответствует законодательству Российской Федерации.

В соответствии с требованиями ФГОС в образовательной организации планируется оборудование (при наличии финансирования):

- учебных кабинетов с автоматизированными рабочими местами обучающихся и педагогических работников;
- помещений для занятий учебно-исследовательской и проектной деятельностью, моделированием и техническим творчеством;
- аудиторий, необходимые для реализации учебной и внеурочной деятельности;
- информационно-библиотечного центра с рабочими зонами, оборудованными читальными залами и книгохранилищами, обеспечивающими сохранность книжного фонда, медиатекой;
- спортивной площадки, оснащенные игровым, спортивным оборудованием и инвентарем.

Компоненты оснащения	Необходимое оборудование и оснащение	Необходимо/имеется в наличии
1. Компоненты оснащения учебного (предметного) кабинета основной школы	1.1. Нормативные документы, программно-методическое обеспечение, локальные акты	Имеются
	1.2. Учебно-методические материалы: 1.2.1. УМК по предметам 1.2.2. Дидактические и раздаточные материалы по предметам	УМК имеются. Дидактические материалы имеются
	1.2.3. Аудиозаписи, слайды по содержанию учебного предметам 1.2.4. ТСО, компьютерные, информационно-коммуникационные средства.	Имеются диски к учебникам истории, обществознания, английского языка. Все кабинеты оборудованы компьютерами (рабочее место учителя), мультимедийными устройствами или ноутбуками (кабинеты информатики) с выходом в интернет
	1.2.5. Учебно-практическое оборудование	Оборудование для кабинета физики, химии, карты по истории, географии, плакаты по

		технологии, оборудование для кабинетов биологии.
	1.2.6. Оборудование (мебель)	Все кабинеты оснащены необходимой мебелью.
2. Компоненты оснащения методического кабинета основной школы	2.1. Нормативные документы федерального, регионального и муниципального уровней	Имеются в печатном и электронном виде
	2.2. Документация ОУ	Локальные акты, регламентирующие процесс реализации ООП ООО
	2.3. Комплекты диагностических материалов	Имеются
	2.4. Базы данных: обучающихся, педагогических работников, учебников и учебных пособий, имеющегося материально-технического обеспечения	Имеются
	2.5. Материально-техническое оснащение	Компьютер и ноутбук с выходом в интернет

Необходимо также на основе СанПИН 2.4.2.2821-10 «Санитарно-эпидемиологические требования к условиям и организации обучения в общеобразовательных учреждениях» оценить наличие и размещение помещений для осуществления образовательного процесса, активной деятельности, отдыха, питания обучающихся, их площадь, освещенность и воздушно-тепловой режим, расположение и размеры рабочих, учебных зон и зон для индивидуальных занятий, которые должны обеспечивать возможность безопасной и комфортной организации всех видов учебной и внеурочной деятельности для всех участников образовательного процесса. *

1.7. Информация о результатах образовательной деятельности

Сравнительный анализ качества знаний и успеваемости в 2012/2013 - 2016/2017 учебных годах.

Уч.год	1-4 классы		5-9 классы		10-11 классы		Всего	
	Качеств о знаний	Успевае мость	Качеств о знаний	Успевае мость	Качеств о знаний	Успевае мость	Качеств о знаний	Успевае мость
2012/2013	55%	99%	20%	95%	24%	100%	34,89%	96,61%
2013/2014	52,56%	99,36%	23,92%	100%	26,32%	95%	34,98%	99,26%
2014/2015	54,09%	100%	26,67%	99%	29,73%	100%	37,68%	99,51%
2015/2016	54,71%	98%	25,52%	96,23%	21,21%	96,97%	36,42%	97,05%
2016/2017	54,75%	98,89%	26,78	95,39%	38,46%	100%	38,73%	97,15%

Одним из главных критериев работы Учреждения является успеваемость и качество обучения.

Анализ результатов учебной деятельности

Средний показатель качества знаний обучающихся 1-4 за учебный год составляет 54,75% (в 2015/2016 учебном году 54,71%), что на 0,04% больше, в 5-9 – 26,78% (27,27%) это на 0,49% меньше чем в прошлом учебном году, 10-11 классов – 38,46% (в 2015/2016 уч.году – 21,21%), что на 17,26% больше, в целом по школе качество знаний составило 38,73% (36,42%), положительная динамика составляет 2,31%.

Средний показатель качества знаний выпускников 4-х классов составляет 58% (55,74%), 9-х классов 17%(27%), 11-го класса – 30,77% (23,53%).

Вывод: по результатам 2016-2017 учебного года аттестовывались обучающиеся 2-11 классов, в которых обучались 457 учащихся, 442 в 2015-2016 учебном году. Аттестованы 444, не аттестованы трое обучающихся 9б класса, по причине пропуска уроков без уважительной причины и неудовлетворительных отметок по русскому языку и математике. Неудовлетворительных обучающихся по итогам года 13(10) человек. Успевают в школе 444 (429) обучающихся, что составляет 97,15% (97%).

В 1-4х классах уровень обученности составил 98,99(98%), качество знаний 54,75(54,71). Отличников – 13 (18) человек, закончили учебный год на «5» и «4» - 85 (75) человека. Имеется резерв: обучающихся с одной четверкой 11(6), с одной отметкой «3» - 20 (9) человек.

В 5-9 классах аттестовано – 239 (239) обучающихся, успевают 228 (230). Из них отличников – 9 (9) человек, закончили четверть на «5» и «4» – 55 человек (в 2015/2016 учебном году 52). Неудовлетворительных обучающихся по итогам года 11(6) человек, 1 человек не аттестован по болезни. Имеется резерв: 2(3) обучающийся с одной четверкой, 16 (13) учащихся с одной отметкой «3». Уровень обученности составил 95,39% (96,23%), качество знаний 26,78(25,52%).

В 10 и 11 классах качество знаний составило 38,46% (21,21%) уровень обученности 100 % (100%). 1 отличник, хорошистов – 14(7), успевают с одной тройкой 1(5) человека.

27(24) обучающихся 2-11 классов имеют по результатам учебного года одну удовлетворительную отметку. По прежнему, основными предметами; по которым обучающиеся имеют одну «3», являются русский язык, математика.

В целом по школе качество знаний составило 38,73%, что на 2,31% больше чем в 2015/2016 учебном году.

Анализ качества обучения и уровня обученности по 2-4 классам за 2016/2017 учебный год

Показатель	Средний показатель по школе (2-4 классы)	2-е классы	3-е классы	4-е классы
Качество знаний (%)	54,75	63,77	41,67	58
Уровень обученности (%)	98,89	97,10	100,00	100,00
Количество отличников (чел.)	13	6	5	2

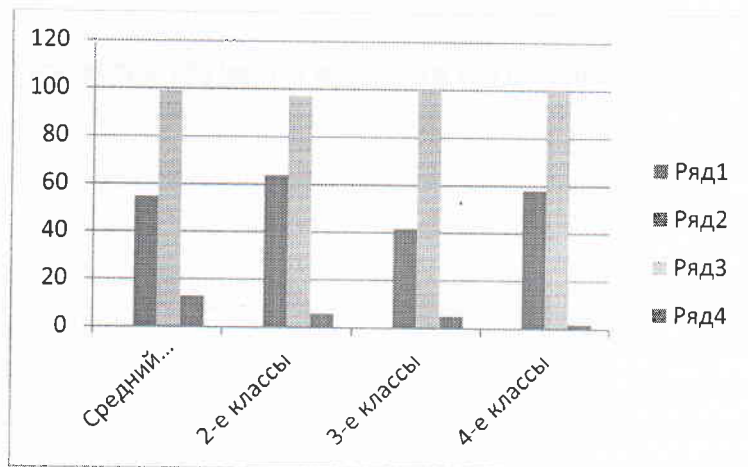

Вывод: качество знаний во 2-4 классах в 2016/2017 составило 54,75(54,71%) и увеличилось на 0,04% по сравнению с прошлым учебным годом, уровень обученности составил 98,89%(98%), количество отличников 13 человек (по сравнению с 2015/2016 уч. годом на 5 человек меньше)

Анализ качества обучения и уровня обученности по 5-9 классам за 2016/2017 учебный год

Показатель	Средний показатель по школе (5-9 классы)	5-е классы	6-е классы	7-е классы	8-е классы	9-е классы
Качество знаний (%)	26,78	45,1	28,89	16,98	24	17,5
Уровень обученности (%)	96,23	100,00	91	100	92	92,5
Количество отличников (чел.)	9	6	1	0	2	0

Качество знаний и уровень обученности в 5-9 классах

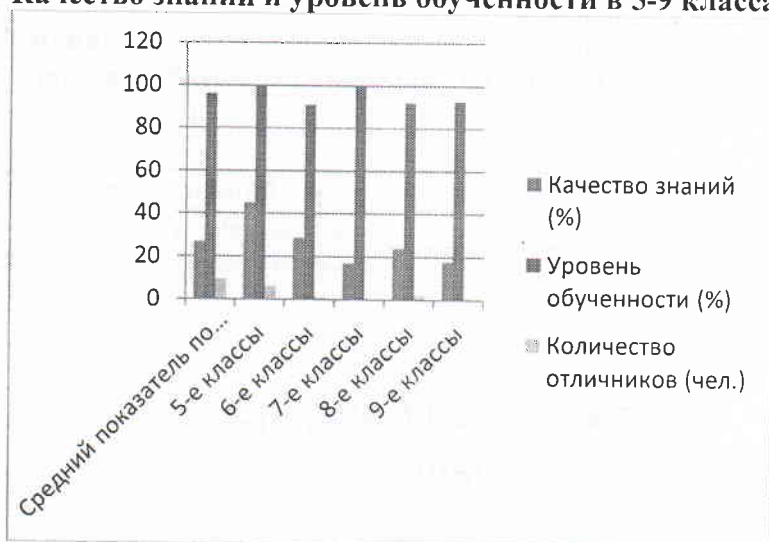

Вывод: средний показатель качества знаний по школе в 5-9 классах составил 26,78%(25,25%), что больше чем в 2015/2016 учебном году на 1,53%. 100% успеваемость показали 5 и 7 классы.

Низкий уровень качества знаний у учащихся следующих классов: 6б – 13,64%, 8б – 8,33%.

Анализ качества обучения и уровня обученности по 10-11 классам за 2016-2017 учебный год

Показатель	Средний показатель по школе (10-11 классы)	10-е классы	11-е классы
Качество знаний (%)	38,46	42,31	30,77
Уровень обученности (%)	100	100	100
Количество отличников (чел.)	1	1	0

Качество знаний и уровень обученности в 10-11 классах

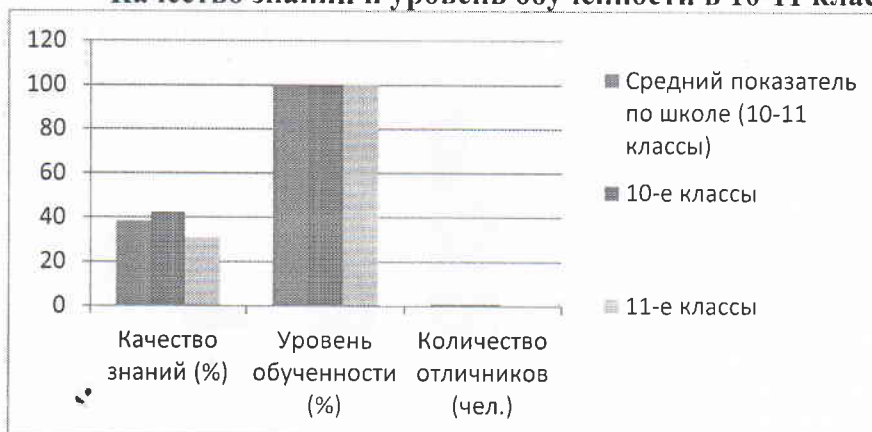

Вывод: средний показатель качества знаний по школе в 10-11 классах составил 38,46%(21,21%), что больше чем в 2015/2016 учебном году на 17, 25%. Уровень обученности 100% (96,97%).

Сравнительный анализ качества знаний и уровня обученности по выпускникам* 9-х классов за 2016/2017 учебный год по школе

Показатель	Средний показатель по школе
Качество знаний	17,5
Уровень обученности	92,5
Количество отличников	0

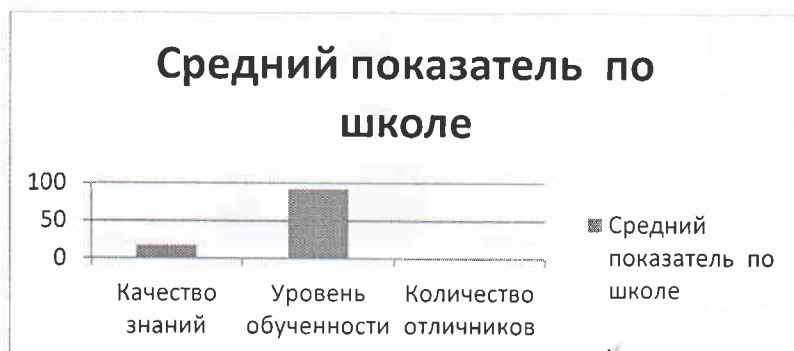

Вывод: качество знаний обучающихся 9-х классов в 2016-2017 учебном году составило 17,5%, что меньше чем в прошлом учебном году на 9,77%. Уровень обученности составил 92,25%. Трое обучающихся не аттестованы по итогам учебного года и не допущены к государственной итоговой аттестации за курс основного общего образования.

Сравнительный анализ качества знаний по результатам года по начальной школе в 2016/2017 учебном году

	Количество обучающихся	% от общего количества
Отличники	13	6,58
На «4» и «5»	85	46,67
На «3»	79	45,5
Неуспевающие	2	1,23

Качество знаний в начальной школе по результатам 2016-2017 учебного года

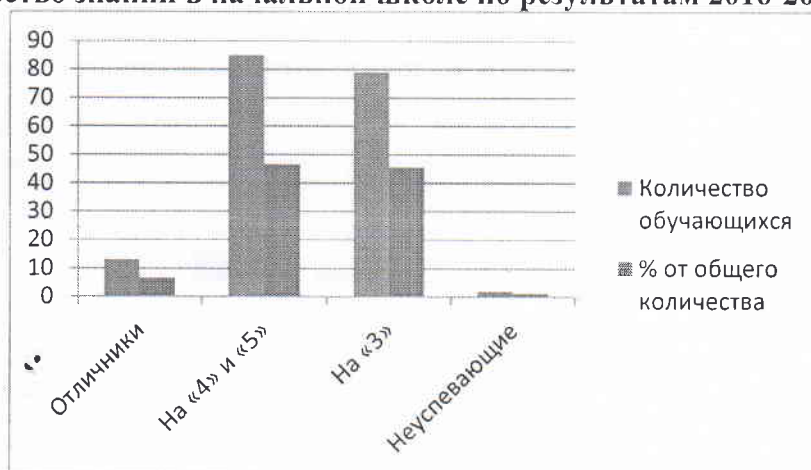

Вывод: Количество отличников по сравнению с 2015/2016 учебным годом уменьшилось на 5 человек изменения составили 2,38%, количество хорошистов изменилось значительно (больше на 10 человек – 12,6%).

Сравнительный анализ качества знаний по результатам 2016/2017 учебного года по основной школе

	Количество обучающихся	% от общего количества
Отличники	9	3,56
На «4» и «5»	55	22,74
На «3»	164	68,62
Неуспевающие	11	5,09

Качество знаний в основной школе по результатам 2016-2017 учебного года

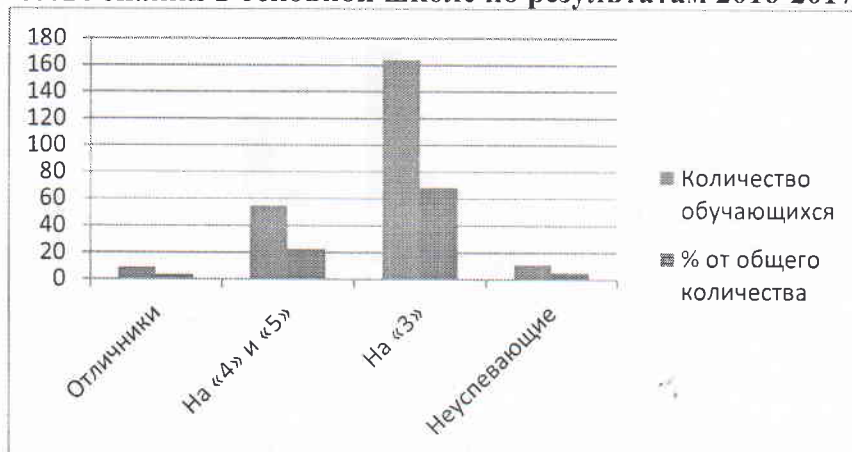

Вывод: Количество отличников по сравнению с 2015/2016 учебным годом осталось неизменным (9 человек), увеличилось количество неуспевающих с 9 до 11 человек. Количество хорошистов увеличилось на 5% (с 52 до 55 человек)

Сравнительный анализ качества знаний по результатам 2016-2017 учебного года по средней школе

	Количество обучающихся	% от общего количества
Отличники	1	2,56
На «4» и «5»	14	38,46
На «3»	4	61,53
Неуспевающие	0	0

Качество знаний в средней школе по итогам 2016-2017 учебного года

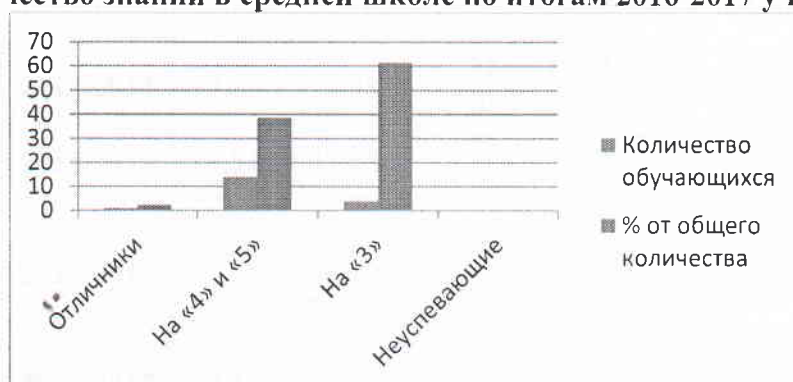

Вывод: Количество отличников сохранилось в сравнении с 2015/2016 учебным годом, количество хорошистов увеличилось на 20% (было 6 человек, стало 14), неуспевающих нет.

Сравнительный анализ качества знаний по результатам 2016/2017 учебного года по школе в целом

	Количество обучающихся	% от общего количества
Отличники	23	5,03
На «4» и «5»	154	38,73
На «3»	267	58,42
Неуспевающие	13	2,84

Качество знаний во 2-11 классах по итогам 2016-2017 учебного года

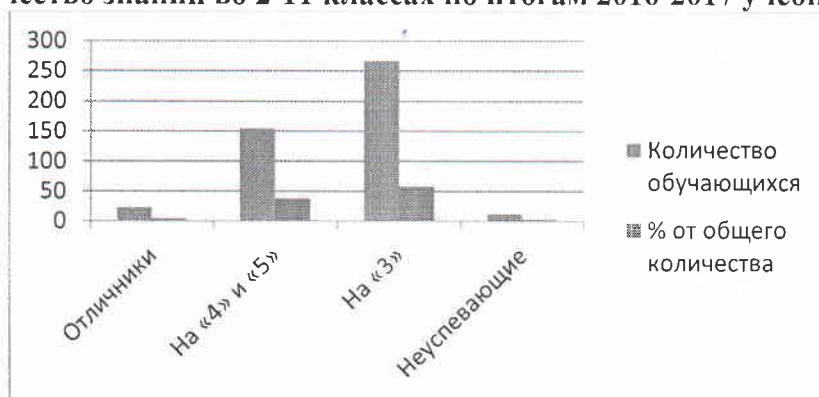

Вывод: В целом по школе в сравнении с 2015/2016 учебным годом уменьшилось количество

отличников (на 5 человек), количество хорошистов увеличилось на 21 человека, вместе с этим увеличилось количество обучающихся имеющих неудовлетворительные отметки.

**Сравнительный анализ успеваемости обучающихся 1 – 11 классов
МОУ «СОШ №11» за пять лет**

Учебный год	% общ. успева.	% кач. знаний	К-во обуч-ся, успева. на				К-во обуч-ся, получивших		
			«5»	«4» и «5»	«4», «5», «3»	Не успева.	Аттестат особ. образца	Золото/медаль	Серебро
2012/2013	96,61	34,89	21 5,5%	134 34,9%	371 96,6%	12 из них (4-н/а) 3,1%	0	2 5,2%	1 0,3%
2013/2014	99,26	34,98	22 5,4%	142 34,97%	402 99,01%	3 0,74%	1	0	0
2014/2015	99,51	37,68	25 6,16%	153 37,68%	404 99,5%	2 0,49%	0	0	0
2015/2016	97,05	36,42	28 6,33%	133 30,1%	429 97,06%	13 из них (3-н/а) 2,9%	1	1	-
2016/2017	97,15	38,73	23 5,03%	154 38,73%	444 97,15%	13 2,8%	0	1	0

Статистические данные успеваемости обучающихся 1 – 11 классов

Показатель	2012/2013	2013/2014	2014/2015	2015/2016	2016/2017
% успеваемости	96,61	99,26	99,51	97,05	97,15
% качества	34,89	34,98	37,68	36,42	38,73
% отличников	5,5	5,4	6,16	6,33	5,03
% аттестатов особого образца (к числу выпускников)	0	2,38	0	1,8	0
% медалей (золото+серебро) - к числу выпускников	0,8	0	0	5,9	0

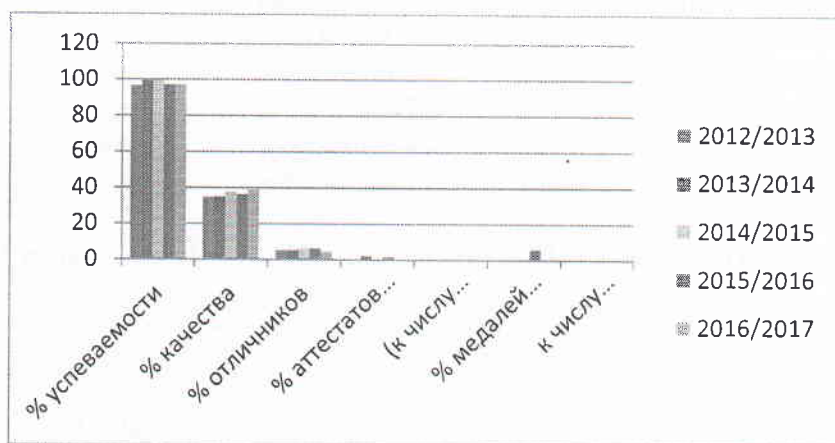

Сравнительный анализ качества знаний и успеваемости в 2012/2013 - 2016/2017 учебных годах.

Уч.год	1-4 классы		5-9 классы		10-11 классы		Всего	
	Качеств о знаний	Успевае мость	Качеств о знаний	Успевае мость	Качеств о знаний	Успевае мость	Качеств о знаний	Успевае мость
2012/2013	55%	99%	20%	95%	24%	100%	34,89%	96,61%
2013/2014	52,56%	99,36%	23,92%	100%	26,32%	95%	34,98%	99,26%
2014/2015	54,09%	100%	26,67%	99%	29,73%	100%	37,68%	99,51%
2015/2016	54,71%	98%	25,52%	96,23%	21,21%	96,97%	36,42%	97,05%
2016/2017	54,75%	98,89%	26,78	95,39%	38,46%	100%	38,73%	97,15%

Анализ результатов промежуточной аттестации

Важнейшим этапом деятельности ОУ является промежуточная аттестация обучающихся. В школе проводятся экзамены за курс 7-го, 8-го и 10-го классов в целях подготовки обучающихся к прохождению итоговой аттестации в независимой форме. По решению педагогического совета школы (протокол №1 от 30.08.2016) в 2016/17 учебном году промежуточная аттестация проводилась по следующим предметам

2.

Класс	предмет	форма проведения
1,2,3	русский язык	диктант, тестирование
	математика	контрольная работа, тестирование
	комплексная работа	тестирование
2-3	внеучебная деятельность	защита проекта
4-е	русский язык	тестирование
	математика	тестирование
	окружающий мир	тестирование
	комплексная работа	тестирование
5-е	русский язык	диктант
	математика	контрольная работа
	внеучебная деятельность	защита проекта
6-е	русский язык	диктант
	математика	контрольная работа
	внеучебная деятельность	защита проекта
7-е	русский язык	диктант, тестирование в формате ОГЭ
	математика	контрольная работа в формате ОГЭ

8-е	биология русский язык математика	по билетам изложение, тестирование в формате ОГЭ контрольная работа в формате ОГЭ
10-е	обществознание русский язык, математика	по билетам тестирование в формате ЕГЭ тестирование в формате ЕГЭ

Реализация ИУП в 10 классе в 2016/2017 учебном году

В МОУ «СОШ №11» в 2016/2017 учебном году реализуется модель ИУП внутришкольной профилизации, что позволяет обеспечивать социальный заказ на образовательные услуги через создание условий для дифференциации содержания обучения старшеклассников, реализацию компетентностного подхода, предоставление равного доступа к полноценному образованию, расширение возможности социализации обучающихся.

Профильное обучение – средство дифференциации и индивидуализации обучения, позволяющее более полно учитывать интересы, склонности и способности учащихся, создавать условия обучения старшеклассников в соответствии с их интересами и намерениями в отношении продолжения образования.

Учебный план старшей ступени в 2016-2017 учебном году включал учебное время, необходимое на освоение федерального, регионального компонентов, и предусматривал часы для реализации компонента образовательного учреждения. Учебный план включал все учебные предметы, предусмотренные региональным базисным учебным планом. Изучение учебных предметов на базовом уровне осуществлялось в объеме, предусмотренном инвариантной частью федерального базисного учебного плана.

Вариативная часть учебного плана обеспечила реализацию профильного обучения, учебных программ, включенных в компонент образовательного учреждения, учебных предметов по выбору, элективных учебных предметов.

На начало 2016-2017 учебного года на старшей ступени в школе обучались 38 обучающихся: 13 учащихся в параллели 11-х классов, 25 учащихся в 10-х классах. На конец года - 39 учащихся. С начала учебного года сформирован 1 десятый класс, обучение в котором было построено на ИОМ обучающихся.

Класс	Количество учащихся, выбравших изучение предмета на профильном уровне				
	Химия	Биология	История	Обществознание	Право
10а	8	8	11	18	18
% от числа учащихся в классе	31%	31%	42%	69%	69%

Анализ состояния качества знаний, умений и навыков обучающихся 10 класса за 2016 – 2017 учебный год.

В 10 классе на конец 2016-2017 учебного года обучается 26 учащихся. Все успешно окончили учебный год. Так как ИУП предполагает повышенный уровень предъявления материала, то требуется и повышенный уровень требований к качеству знаний. Поэтому педагогический коллектив планомерно работал над повышением качества знаний по отдельным темам, предметам в целом.

Мониторинг успеваемости учащихся 10а класса за 2016-2017 учебный год по математике

Предмет	Ученик ов	Успеваемость			Средний балл	%	%	СОУ
		Отл	Хор	Уд				
Математика	26	1	16	9	3,69	100	65,38	55,69
Русский язык	26	2	15	9	3,73	100	65,38	57,08
Химия	8	5	2	1	4,5	100	87,5	83
Биология	8	5	3	0	4,63	100	100	86,5

Обществознание	18	0	8	10	3,44	100	44,44	48,44
История	11	1	7	3	3,82	100	72,73	59,64
Право	18	0	10	8	3,56	100	55,56	51,56

Анализ результатов мониторинга обучающихся 4-х классов

В апреле 2017 года учащиеся четвертых классов выполняли Всероссийские проверочные работы по русскому языку, математике и окружающему миру.

Качество обученности по итогам выполнения ВПР представлено в таблице ниже.

Предмет	Количество участников ВПР	Распределение групп баллов, %				Качество знаний, %
		2	3	4	5	
Русский язык	47	4,3	4,3	57,4	34,0	91,4
Математика	46	0,0	21,7	41,3	37,0	78,3
Окружающий мир	45	0,0	20,0	48,9	31,1	80

Статистика итогов ВПР по отдельным предметам в сравнении с годовыми отметками выглядит следующим образом:

	отметки, 4 класс, русский язык			
	2	3	4	5
Распределение групп баллов по ВПР, %	4,3	4,3	57,4	34,0
Распределение групп баллов по итогам года, %	0,0	25,5	61,7	12,8

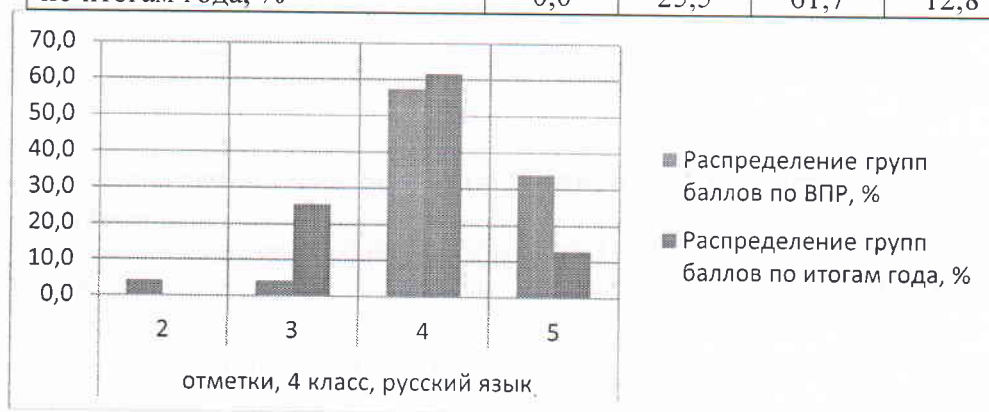

	отметки, 4 класс, математика			
	2	3	4	5
Распределение групп баллов по ВПР, %	0,0	21,7	41,3	37,0
Распределение групп баллов по итогам года, %	0,0	34,8	56,5	8,7

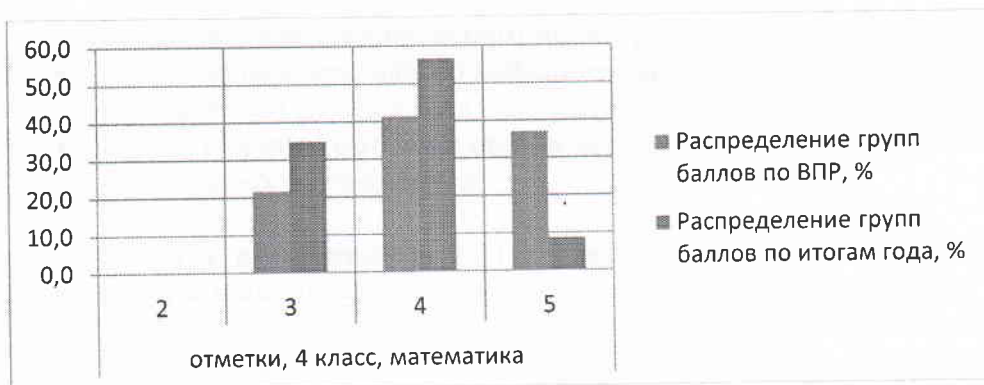

	отметки, 4 класс, окружающий мир			
	2	3	4	5
Распределение групп баллов по ВПР, %	0,0	20,0	48,9	31,1
Распределение групп баллов по итогам года, %	0,0	22,2	51,1	26,7

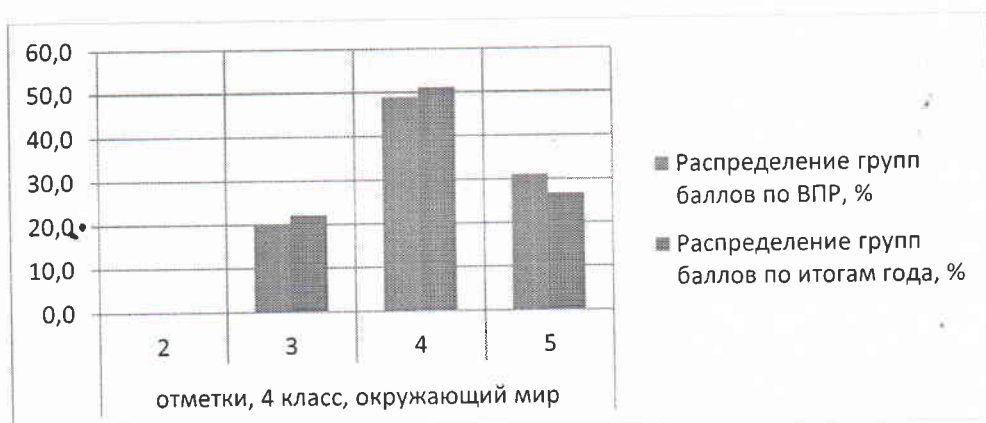

Государственная итоговая аттестация за курс основного общего и среднего общего образования

В соответствии с Законом РФ 273ФЗ «Об образовании в Российской Федерации» освоение общеобразовательных программ основного общего и среднего общего образования завершается обязательной итоговой аттестацией выпускников.

При организации и проведении ГИА организационно выполнены все основные требования, предусмотренные инструктивными и распорядительными документами Министерства образования и науки Российской Федерации, Министерства образования Саратовской области, Комитета по образованию администрации муниципального образования "Город Саратов". Подготовлена нормативно-правовая база проведения ГИА в МОУ «СОШ №11».

Направленность и содержание деятельности школы определялись нормативными документами, регламентирующими функции и ответственность всех участников образовательного процесса в организации и проведении государственной итоговой аттестации. Исходя из чего, были определены следующие направления работы:

- изучение нормативных правовых документов по проведению ОГЭ и ЕГЭ в 2017 году и планирование практических действий по их исполнению;
- формирование распорядительной и инструктивной базы;
- обеспечение выполнения государственного образовательного стандарта учебного плана в соответствии с годовым календарным учебным графиком, программ учебных предметов;

- организация внутришкольного мониторинга учебных достижений обучающихся;
- обеспечение оперативного информирования всех участников образовательного процесса о проведении ОГЭ и ЕГЭ в 2017 году и необходимых мерах по его подготовке;
- осуществление комплекса организационных мероприятий, связанных с формированием базы данных обучающихся.

Участие выпускников 9-11-х классов в государственной итоговой аттестации в разрезе выбора предметов.

В соответствии с п. 4 «Положения о порядке проведения государственной итоговой аттестации обучающихся по образовательным программам основного общего образования» (приказ Министерства образования и науки Российской Федерации от 25 декабря 2013г. № 1394) и п.5 «Положения о порядке проведения государственной итоговой аттестации обучающихся по образовательным программам среднего общего образования» (приказ Министерства образования и науки Российской Федерации от 26 декабря 2013г. № 1400) обязательными экзаменами являются экзамены по 4 предметам: русский язык, математика и два экзамена по другим общеобразовательным предметам в 9 классе. Обязательными экзаменами являются экзамены по 2 предметам: русский язык, математика в 11 классе.

Сводные результаты выбора экзаменов обучающимися 9-х классов следующие:

Предмет	Количество изучающих предмет		Выбрали для сдачи экзамена		
	классов	обучающихся	Количество классов	Количество обучающихся	% от числа изучающих данных предмет
Литература	2	40	-	-	-
Английский язык	2	40	-	-	-
Немецкий язык	-	-	-	-	-
Французский язык	-	-	-	-	-
Информатика и ИКТ	2	40	2	26	65
История	2	40	-	-	-
Обществознание (включая экономику и право)	2	40	2	19	47,5
География	2	40	1	4	10
Физика	2	40	2	3	7,5
Химия	2	40	2	11	27,5
Биология	2	40	2	19	47,5

Сводные результаты выбора экзаменов обучающимися 11-го классов следующие:

Предмет	Количество изучающих предмет		Выбрали для сдачи экзамена		
	классов	обучающихся	Количество во классов	Количество во обучающихся	% от числа изучающих данных предмет
Литература	1	13	1	1	7,69

Математика (базовая)	1	13	1	13	100
Математика (профильная)	-	-	1	7	53,85
Английский язык	1	9	-	-	-
Немецкий язык	1	4	-	-	-
Французский язык	-	-	-	-	-
Информатика и ИКТ	1	13	-	-	-
История	1	13	1	5	38,46
Обществознание (включая экономику и право)	1	13	1	12	92,3
География	1	13	-	-	-
Физика	1	13	1	1	7,69
Химия	1	13	-	-	-
Биология	1	13	1	2	15,38

Выводы: в едином государственном экзамене приняли участие 13 выпускников школы. Распределение интересов участников ЕГЭ соответствует общероссийским тенденциям прошлых лет. По прежнему высокий процент выбора сдачи экзамена остается по обществознанию (92%). В ходе экзаменов 1 человек состоящий в списке на сдачу математики (профильный уровень) написал отказ от участия в ЕГЭ по этому предмету. Анализ выбора экзаменов для итоговой аттестации за курс основного общего образования говорит о том, что выпускники основной школы, реализуя свои права на выбор экзаменов отдали предпочтение биологии, обществознанию – 45,95%, информатике – 62,16%.

Анализ результатов государственной итоговой аттестации обучающихся 9-ых классов МОУ «СОШ №11» в 2016/2017 учебном году

На конец 2016/2017 учебного года в 9-х классах обучалось 40 обучающихся. Решением педагогического совета от 22.05.2017 г. № 16 к государственной итоговой аттестации были допущены 37 обучающихся, не допущены к государственной итоговой аттестации по образовательным программам основного общего образования обучающиеся 9б класса, состоящие в банке данных обучающихся пропускающих уроки без уважительной причины и не аттестованных по всем предметам учебного плана за 2016/2017 учебный год. Имеющие неудовлетворительные отметки по русскому языку и математике:

Фокин Артём Александрович
Потехин Дмитрий Алексеевич
Яханова Светлана Сергеевна

Итоги экзамена по математике за курс основной школы с участием региональной экзаменационной комиссии (по основному дню)

Уч еб ны	Кл ас с	Ко л- во об	Получили отметку (кол-во/ % от общего кол-ва)				% качества	% успевае- мости
			«5»	«4»	«3»	«2»		
2013/2014уч. год	9а	25	2 4%	11 44%	12 48%	0	52,0	100
	9б	17	0 0,00%	1 5,9%	15 88,23%	1 5,9%	5,9	94,1
	итого	42	2 4,76%	12 28,57%	27 64,29%	1 2,38	33,3	97,6
20 14 /2	9а итого	24	0	18 75%	6 25%	0	75%	100%
20 15 /2	9а	26	2 7,69%	8 30,77%	12 46,15%	4 15,38%	43,46%	84,62%

	9б	26	0 0,00%	9 34,62%	13 60%	4 15,38%	34,62%	84,62%
	итого	52	2 3,85%	17 32,69%	25 48,08%	8 5,38%	36,54%	84,62%
2016/ уч.год	9а	22	0	9 40,9%	13 59,09%	0	40,9%	100%
	9б	15	0	2 13,33%	12 80%	1 6,67%	13,3%	93,3%
	итого	37	0	11 29,73%	25 67,57%	1 2,7%	29,7%	97,3%

Экзамен по математике проходил с участием региональной экзаменационной комиссии. Успешно сдали экзамен 36 обучающихся (97,3%), качество знаний составило 29,7%. Средний первичный балл составил 11,3, что на 1,1% меньше, чем в 2015/2016 учебном году. Наибольшее количество баллов набрала обучающиеся 9а класса Левонисова Д. (20б.). По результатам передачи экзамена по математике 1 обучающийся получил удовлетворительный результат.

Вывод: анализ результатов экзаменов по математике с участием региональной экзаменационной комиссии показал, что 26 (70,3%) обучающихся (73% в 2015/2016 учебном году) смогли подтвердить годовые отметки. Получили балл, выше годовой отметки – 4 человека (10,8%) обучающихся, ниже 7 (18,9%).

Итоги экзамена по русскому языку за курс основной школы с участием региональной экзаменационной комиссии (по основному дню)

уч еб ны	Кл ас с	Ко л- во	Получили отметку (кол-во/ % от общего кол-ва)				% качества	% успеваемости
			«5»	«4»	«3»	«2»		
2013/2014 учебный год	9а	25	15 60%	5 20%	5 20%	0	800	100
	9б	17	3 17,65%	6 35,29%	8 47,06	0	52,9	100
	итого	42	18 42,86%	11 26,19%	13 30,95%	0	69,0	100
20 14 /2	9а итого	24	8 33,3%	10 41,67%	6 25%	0	75%	100%
2012/2013 учебный год	9а	26	9 34,62%	6 23,08%	10 38,46%	1 3,85%	57,69%	96,15%
	9б	26	7 26,92%	6 23,08%	12 46,15%	1 3,85%	25%	96,15%
	итого	52	16 30,77%	12 23,08%	22 42,31%	2 3,85%	53,85%	96,15%
2016/ уч.год	9а	22	2 9,1%	9 40,9%	11 50%	0	50%	100%
	9б	15	2 13,33%	6 40%	6 40%	1 6,67%	53,3%	93,3%
	итого	37	4 10,81%	15 40,54%	17 45,94%	1 2,7%	51,4%	97,3%

Экзамен по русскому языку проходил с участием региональной экзаменационной комиссии. Успешно сдали экзамен 97,3% обучающихся (36 человек), качество знаний составило 51,4%, на 2,45% меньше, чем в 2015/2016 учебном году. Максимальное количество баллов, которое мог получить экзаменуемый за выполнение всей экзаменационной работы - 42 балла. Максимальный первичный балл в 9а классе составил 36б. (1 выпускник), 32б. (2 выпускника). Максимальный первичный балл в 9б классе составил 34б. (2 выпускника), 32б. (2 выпускника). Средний первичный балл по школе составил 27,45. (28,16 в 2015/2016 учебном году). По результатам передачи экзамена по русскому языку 1 обучающийся, допущенный к передаче экзамена получил удовлетворительный результат.

Вывод: анализ результатов экзаменов по русскому языку с участием региональной экзаменационной комиссии показал, что не все обучающиеся смогли подтвердить годовые

отметки (24 чел. – 64,9%) (в 2015/2016 учебном году 28 чел. – 54%). Получили балл, выше годовой отметки – 10 человек (27%) обучающихся, ниже 3 (8,1%).

Сравнительные данные итоговой аттестации обучающихся за курс основной школы по русскому языку и математике с участием региональной экзаменационной комиссии:

Предмет	Качество знаний (%)				Уровень обученности (%)				Средний балл			
	2013-2014	2014-2015	2015-2016	2016-2017	2013-2014	2014-2015	2015-2016	2016-2017	2013-2014	2014-2015	2015-2016	2016-2017
Математика	33,3	75	36,54	29,7	97,6	100	84,62	97,3	3,38	3,75	3,25	3,3
Русский язык	69	75	53,85	51,4	100	100	96,15	97,3	4,12	4,08	3,8	3,6

Выводы: анализ выбора экзаменов для итоговой аттестации говорит о том, что выпускники основной школы, реализуя свои права на выбор экзаменов отдали предпочтение биологии, обществознанию – 45,95%, информатике – 62,16%.

Анализ качества знаний и уровня обученности (экзамены по выбору)

Предмет	Всего		«5»	«4»	«3»	«2»	% кач.	Уровень обуч.
	класс	сдавало						
Химия	9а	7	1	4	2	0	71,4	100
	9б	4	0	3	1	0	75,0	100
	итого	11	1	7	3	0	72,7	100
Биология	9а	7	0	1	6	0	14,3	100
	9б	10	0	1	9	0	10,0	100
	итого	17	0	2	15	0	11,8	100
Физика	9а	1	0	0	1	0	0	100
	9б	2	0	0	2	0	0	100
	итого	3	0	0	3	0	0	100
Обществознание	9а	11	0	3	8	0	27,3	100
	9б	6	0	3	3	0	50,0	100
	итого	17	0	6	11	0	35,3	100
Информатика и ИКТ	9а	15	3	7	5	0	66,7	100
	9б	8	1	3	3	1	50,0	87,5
	итого	23	4	10	8	1	60,9	95,7
География	9а	3	0	2	1	0	66,7	100
	9б	0	0	0	0	0	0	0
	итого	3	0	2	1	0	66,7	100

Таблица соответствия годовых и экзаменационных отметок по итогам ГИА за курс основного общего образования в 2016/2017 учебном году

предмет	Соответствие годовых и экзаменационных оценок		
	% понижения	% соответствия	% повышения
русский язык	8,1	64,9	27
математика	18,9	70,3	10,8
физика	33,3	66,7	0
химия	27,3	63,6	9,1
информатика и ИКТ	43,5	52,2	4,3
биология	52,9	47,1	0
история	0	0	0
география	33,3	0	66,7
английский язык	0	0	0

немецкий язык	0	0	0
французский язык	0	0	0
обществознание	23,5	58,8	17,6
литература	0	0	0

Сравнительный анализ полученных баллов

	Учебный год	Предметы								
		математика	русский язык	биология	химия	география	физика	обществознание	информатика и ИКТ	история
Получили балл выше школьного	2013/2014	6 14,29%	27 64,28%	-	-	3 33,3%	1 50%	18 81,82%	1 20%	-
	2014-2015	11 45,83%	16 66,67%	2 40%	-	-	-	-	-	-
	2015-2016	3 6%	20 38%	3 11%	-	-	-	2 7%	-	-
	2016-2017	4 10,8%	10 27%	0	1 9,1%	2 66,7%	0	3 17,6%	1 4,3%	0
Подтвердили школьный балл	2013/2014	35 83,3%	13 30,95%	3 50%	1 50%	6 66,7%	1 50%	2 9,09%	2 40%	-
	2014-2015	12 50%	8 33,3%	2 40%	-	-	1 100%	2 100%	1 100%	-
	2015-2016	38 73%	28 54%	20 71%	6 60%	3 33%	1 100%	18 67%	6 23%	1 33%
	2016-2017	26 70,3%	24 64,9%	8 47,1%	7 63,6%	0	2 66,7%	10 58,85	12 52,2%	0
Показали балл ниже школьного	2013/2014	1 2,4%	2 4,76%	3 50%	1 50%			2 9,09%	2 40%	-
	2014-2015	1 4,17%	-	1 20%	4 100%	-	-	-	-	-
	2015-2016	11 21%	4 8%	5 18%	4 40%	6 67%	-	7 26%	20 77%	2 67%
	2016-2017	7 18,9%	3 8,1%	9 52,9%	3 27,3%	1 33,3%	1 33,3%	4 23,5%	10 43,5%	0

Выводы:

Следует отметить, что обучающиеся в основном подтвердили годовые отметки или получили отметку выше годовой, так большой процент подтверждения годовой отметки составил по математике (70,3%), по физике (66,7%), по русскому языку (64,9%).

Большой % несоответствия годовой и экзаменационной отметки наблюдается по биологии 52,9%, по информатике 47,8%, по географии 100%, по обществознанию 41,1%. По этим же предметам наблюдается понижение экзаменационной отметки.

Анализ результатов государственной итоговой аттестации (ЕГЭ) 2016/2017 учебный год
Государственная итоговая аттестация выпускников XI классов в 2016 – 2017 учебном

году проводилась в соответствии с нормативными правовыми документами, рекомендациями Министерства образования и науки Российской Федерации и Министерства образования Мурманской области:

- Закон Российской Федерации от 29.12.2012 № 273-ФЗ «Об образовании в Российской Федерации»;
- Приказ Министерства образования и науки Российской Федерации от 26.12.2013 № 1400 « Об утверждении Порядка проведения государственной итоговой аттестации по образовательным программам среднего общего образования»;
- распоряжение Правительства Саратовской области от 2 марта 2017 года № 51 - Пр «О проведении в Саратовской области государственной итоговой аттестации по образовательным программам основного общего и среднего общего образования в 2017 году»
- постановление администрации муниципального образования «Город Саратов» от 31 марта 2017 года № 537 «О проведении на территории муниципального образования «Город Саратов» государственной итоговой аттестации по образовательным программам основного общего и среднего общего образования в 2017 году»
- Приказ министерства образования Саратовской области № 753 15.03.2017 «О проведении государственной итоговой аттестации по образовательным программам среднего общего образования в форме единого государственного экзамена в досрочный период в 2017 году»

К актуальным вопросам подготовки к ЕГЭ в 2016-2017 учебном году были отнесены:

- формирование нормативно-правовой базы по организации и проведению государственной итоговой аттестации (основа: нормативно-правовая база Министерства образования и науки РФ, Министерства образования и науки Саратовской области);
- проведение оперативных совещаний, совещаний при директоре, заседаний методического совета, заседаний методических объединений по вопросу организации и проведения государственной итоговой аттестации в 2017 году ;
- проведение информационных собраний по вопросу подготовки к итоговой аттестации с выпускниками 11-х классов и родителями;
- оформление информационного стенда;
- психологическая подготовка обучающихся к государственной итоговой аттестации.
- проведение индивидуальных собеседований с выпускниками 11 классов и их родителями по вопросам успеваемости в учебной деятельности и подготовки к государственной итоговой аттестации (рекомендации при подготовке к экзаменам);
- проведение педагогических советов по допуску выпускников 11 классов к государственной итоговой аттестации и по результатам проведения государственной итоговой аттестации.

Анализ результатов итоговой аттестации за курс средней общей школы

В 2016-2017 учебном году школу окончили 13 человек, все получили аттестаты о среднем общем образовании.

Результаты итоговых отметок за курс средней полной общей школы по годам обучения

Год выпуска	Кол-во выпускников	Из них аттестовано	Из них с отметками «4» и «5»
2010-2011	56	56	21(38%)
2012-2013	27	27	9(33,3%)
2013-2014	24	24	6(25%)
2014-2015	18	18	5 (27,78%)
2015-2016	17	17	6 (35,27%)
2016-2017	13	13	4(30,76%)

Итоги экзаменов

Предметы учебного плана ОУ	2016-2017 учебный год	
	Количество обучающихся, сдававших ЕГЭ	Средний балл ЕГЭ по школе
русский язык	13	72,54
литература	1	24
математика (профильный)	6	28,83
математика(базовый)	13	13,61(3,92)
информатика	-	-
физика	1	43
химия	-	-
биология	2	31
география	-	-
история	5	50,2
обществознание	12	57,83
английский язык	-	-

№ п/п	Предмет	Кол-во сдававших экзамен		Успеваемость, %		Средний балл	
		2015-2016	2016-2017	2015-2016	2016-2017	2015-2016	2016-2017
1.	Русский язык_24	17	13	100	100	63	72,54
2.	Литература_32	0	1	0	0	0	24
3.	Математика базовая	17	13	88,2	100	3,8	3,92
4.	Математика проф._27	13	6	53,8	50	32,7	28,83
5.	Физика_36	3	1	100	100	49,67	43
6.	Химия_36	0	0	0	0	0	0
7.	Биология_36	1	2	100	0	68	31
8.	Информатика и ИКТ_40	1	0	100	0	44	0
9.	История	2	5	100	100	46,86	50,2
10.	Обществознание_42	14	12	64,3	100	46,86	57,83
11.	География_37	0	0	0	0	0	0
12.	Английский язык	1	0	100	0	27	0

Результаты государственной итоговой аттестации выпускников по русскому языку и математике

год выпус ка	кол- во вып уск ни- ков	математика (баз./проф.)					русский язык				
		Сдава ли экза мен (чел.)	получили баллы ниже мин. порога/24	Набрал и от 70 до 90 баллов	Набрал и от 50 до 70 баллов	Средний балл (по области)	Сдава ли экза мен (чел.)	получили баллы ниже мин. порога/36	Набрал и от 70 до 100 баллов	Набрал и от 50 до 70 баллов	Средни й балл (по области)
2013	27	27	1	0	19	54,4 (49,5)	27	0	5	18	62,4 (64,2)
2014	24	24	1	0	1	31,33 (42,3)	24	0	3	17	57,625 (65,1)
2015	18	18	1 баз./ 4 проф.	0	7	38,31 (46)	18	1	6	10	62,22 (66)
2016	17	17/ 13	2 баз./ 6 проф.	1	2	3,8/ 32,7	17	0	6	8	63
2017	13	13/6	0/3	0	1	3,92/	13	0	6	6	72,54

		проф.		28,83				
--	--	-------	--	-------	--	--	--	--

По итогам сдачи ЕГЭ в 2017 году следующие обучающиеся набрали **высокие баллы** :

№	ФИО	Количество баллов
Русский язык		
1.	Мазурова А.К.	96
2.	Крючков А.В.	93
3.	Ерменова А.К.	93
4.	Толокнов М.В.	93
5.	Заливчева В.В.	86
Обществознание		
1.	Толокнов М.В.	72
История		
1	Заливчева В.В.	71

По итогам сдачи ЕГЭ в 2017 году следующие обучающиеся не преодолели минимальные баллы :

- по математике (профильный уровень): Мазурова А.К., Морозов Ф.А., Крючков А.В.
- по литературе: Зинина А.А.
- по биологии: Зинина А.А., Куртумерова Э.Л.

Результаты ЕГЭ Обязательные предметы.

Предмет	Средний балл	Максимальный балл	ФИ выпускников	Учитель
Русский язык	72,54	96	Мазурова А.К.	Муренко М.В.

Предметы по выбору

Предмет	Кол-во сдававших	Средний балл	Максимальный балл	ФИ выпускника	Учитель
Обществознание	12/ 92%	57,83	72	Толокнов М.В.	Муштакова Е.И.
Физика	1/ 7,7%	43	43	Морозов Ф.А.	Каширина Т.А.
История	5/38%	50,2	71	Заливчева В.В.	Муштакова Е.И.

Результаты государственной итоговой аттестации выпускников по предметам выбора

год выпуска	кол-во выпускников	физика					химия				Средний балл
		Сдавали экзамен (чел.)	получили баллы ниже мин. порога/36	Набрал и от 70 до 90 баллов	Набрал и от 50 до 70 баллов	Средний балл	Сдавали экзамен (чел.)	получили баллы ниже мин. порога/36	Набрал и от 70 до 90 баллов	Набрал и от 50 до 70 баллов	
2013	27	7	0	0	0	42	3	0	0	1	56,6
2014	24	5	1	0	0	38,6	4	0	0	2	49,2

2015	18	4	0	0	1	45,25	1	0	1	0	80,00
2016	17	3	0	0	1	49,67	0	0	0	0	0
2017	13	1	0	0	0	43	0	0	0	0	0

год выпуска	кол -во выпускников	биология					информатика и ИКТ				
		Сдавали экзамен (чел.)	получили баллы ниже мин. порога/36	Набрал и от 70 до 90 баллов	Набрал и от 50 до 70 баллов	Средний балл	Сдавали экзамен (чел.)	получили баллы ниже мин. порога	Набрал и от 70 до 90 баллов	Набрал и от 50 до 70 баллов	Средний балл
2013	27	5	1	0	1	50,2	2	0	1	1	68,5
2014	24	5	0	0	1	47,00	4	1	0	1	42,25
2015	18	6	1	1	1	50,83	1	0	0	0	44,00
2016	17	1	0	0	1	68	1	1	1	1	44,00
2017	13	2	2	0	0	31	0	0	0	0	0

год выпуска	кол -во выпускников	история					обществознание				
		Сдавали экзамен (чел.)	получили баллы ниже мин. порога/32	Набрал и от 70 до 90 баллов	Набрал и от 50 до 70 баллов	Средний балл	Сдавали экзамен (чел.)	получили баллы ниже мин. порога	Набрал и от 70 до 90 баллов	Набрал и от 50 до 70 баллов	Средний балл
2013	27	7	0	5	3	72,2	14	0	8	3	67,5
2014	24	3	1	0	0	38,33	15	2	0	8	50,67
2015	18	2	0	0	0	42,00	13	4	0	8	53,00
2016	17	2	0	0	1	49	15	5	1	6	46,86
2017	13	5	0	1	2	50,2	12	0	1	8	57,83

год выпуска	кол -во выпускников	география					иностраный (англ.)				
		Сдавали экзамен (чел.)	получили баллы ниже мин. порога/32	Набрал и от 70 до 90 баллов	Набрал и от 50 до 70 баллов	Средний балл	Сдавали экзамен (чел.)	получили баллы ниже мин. порога	Набрал и от 70 до 90 баллов	Набрал и от 50 до 70 баллов	Средний балл
2015	18	1	0	0	1	54,00					
2016	17	0	0	0	0	0	1	0	0	27	27
2017	13	0	0	0	0	0	0	0	0	0	0

год выпуска	кол -во выпускников	литература				
		Сдавали экзамен (чел.)	получили баллы ниже мин. порога/32	Набрал и от 70 до 90 баллов	Набрал и от 50 до 70 баллов	Средний балл
2017	13	1	1	0	0	24

1.8. Система управление образовательным учреждением

Функции руководства школой возложены на педагогический Совет в сочетании с принципом коллегиальности. Руководство методической службой осуществляет методический Совет и УВЦ (учебно-воспитательные центры). В 2007 году в школе создан Управляющий Совет, являющийся коллегиальным органом самоуправления и созданный для реализации принципа государственно-общественного характера управления школой



Диаграмма 1. Структура управления

Приоритетные аспекты содержания управленческой деятельности следующие:

- совершенствование системы информационного обеспечения управления школой;
- совершенствование кадровой политики в школе;
- совершенствование системы социальной защиты кадров;
- развитие системы ученического самоуправления.

Сложилась следующая структура управления школой:

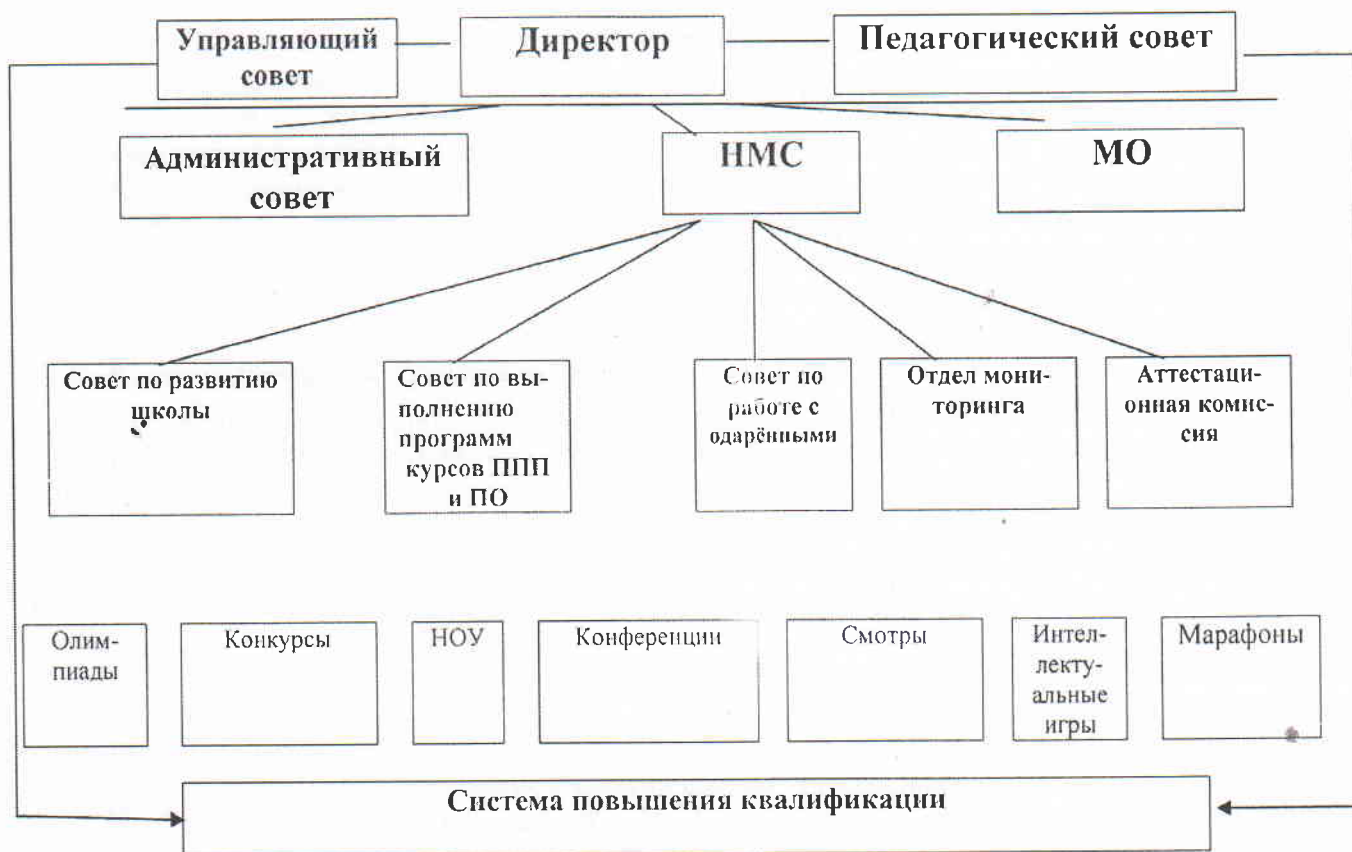
- уровень директора школы (директор ОУ, Совет школы, педсовет);
- уровень заместителей директора школы (заместители директора по УР, заместитель директора по воспитательной работе, заместитель директора по административно-хозяйственной работе, методический совет);
- уровень руководителей служб сопровождения (психологической, методической);
- уровень педагогических работников.
- уровень органов самоуправления

В организационной структуре управления представлены как профессиональные руководители, так и различные общественные субъекты (председатели совета школы, попечительского совета, профкома), что необходимо для эффективного управления школой.

Раздел 2.

Характеристика проблемы, на решение которой направлена Программа развития «Школа для каждого – школа для всех»

Долгосрочная целевая Программа развития «Школа для каждого – школа для всех» на 2017-2021 годы представляет собой долгосрочный нормативно - управленческий документ, представляющий стратегию и тактику развития школы, комплекс взаимосвязанных мероприятий, охватывающих изменения в структуре, содержании и технологиях образования, системе управления и финансово-экономических механизмах.

Актуальность разработки и эффективность реализации Программы развития общеобразовательного учреждения предусматривает обязательный учет новых целей, стоящих перед системой образования России.

В основу Программы развития заложены принципы:

- - принцип гуманизации образования - признание ценности обучающегося как личности, его права на свободное развитие и проявление своих способностей, утверждение блага обучающегося как критерия оценки отношений в системе образования;
- вариативность образования - гибкое реагирование образовательных программ на изменения внешней среды, реализация индивидуальных программ как способ расширения возможностей выпускников к самореализации на рынке труда;

Настоящая Программа призвана реализовать новые запросы социума, стать следующим этапом развития общеобразовательного учреждения, продолжающим курс на создание комфортной образовательной-воспитательной среды для всех участников образовательного процесса, обозначенный в программе развития школы «Школа для каждого – школа для всех».

Необходимость разработки данной Программы развития школы определяется из анализа как внешних, так и внутренних факторов. Расширение образовательного пространства как открытой динамичной системы, ориентированной на формирование конкурентоспособной личности, обладающей навыками проектирования собственной профессиональной карьеры, модернизация российского и регионального образования обуславливает необходимость развития и внедрения инновационных форм обучения, изменения содержательной, методической и технологической составляющих обучения и воспитания подрастающего поколения.

Существующие сегодня традиционные для массовой школы модели организации образовательного процесса на различных ступенях общего образования нуждаются в существенной модернизации, поскольку от них в огромной степени зависит целостное обновление содержания образования, получение школьниками нового опыта, адекватного современным требованиям жизни. Смена парадигмы образования от традиционной к личностно-ориентированной, системно-деятельностной, переход образования на федеральные государственные стандарты требуют от школы совершенствования, изменения; от педагогов - становления его как профессионала, глубоко знающего свой предмет и легко ориентирующегося в инновациях, психологических процессах, владеющего разными технологиями преподавания своего предмета.

Альтернативой традиционной школе становятся образовательные учреждения нового типа -

вариативные, адаптивные, устраняющие «одинаковость» образования и в то же время обеспечивающие освоение учениками общекультурного образовательного ядра, организующие обучение с учетом задатков, склонностей, способностей и интересов детей, достигнутого ими уровня развития и обученности. Они ориентируются, с одной стороны, на учебные возможности обучающихся, возможности здоровья, их жизненные планы и родительские ожидания, а с другой, - на требования федеральных образовательных стандартов.

В современном мире не ребенок должен приспосабливаться к школе, а напротив, именно школа стремится адаптироваться к любому ученику, принимая во внимание его склонности и способности, состояние физического и психического здоровья.

Концепция Программы развития школы выстраивается при анализе социального заказа, существующей ситуации в школе, выявления потенциальных «факторов роста», «факторов развития», которые имеются в общеобразовательном учреждении. Опираясь на основные направления развития российского образования, заложенные в Концепции социально-экономического развития России до 2020 года, в основу модели школы «Школа для каждого – школа для всех» положены три принципа, отраженные в высказывании А. Г. Асмолова «Индивидом рождаются, личностью становятся, индивидуальность отстаивают».

Приведем также **SWOT-анализ**, проведенный педагогическим коллективом. Актуальность определения стратегии развития школы обусловлена как факторами макросреды, так и внутренними противоречиями. Среди макрофакторов отметим:

- изменившееся нормативное поле как федеральное, так и региональное, и локальное;
- переход всей начальной школы и 5-7х классов на ФГОС; необходимость обеспечить ресурсами реализацию ФГОС основного общего образования;
- внедрение в образовательный процесс ФГОС ОБЗ;
- перспектива внедрения профессионального стандарта педагогической деятельности и эффективного контракта.

Внешние вызовы для развития образовательного учреждения:

- Первый вызов - «ожидаемая *новая волна технологических изменений*, резко усиливающая роль инноваций в социально-экономическом развитии и обесценивающая многие традиционные факторы роста».
- Второй вызов – события, которые показали актуальность духовно-нравственного и патриотического воспитания, продемонстрировав возможность потери исторической памяти и кардинальной смены ценностных ориентиров на протяжении жизни одного поколения.
- Демографические тенденции (высокий уровень рождаемости в последние годы) обуславливают рост потребности населения в образовательных услугах.
- Тенденции и перспективы развития МО «Город Саратов» в целом, влияющие на развитие школьной образовательной системы.

Анализ внутренних факторов:

Оценка актуального состояния внутреннего потенциала	
Сильные стороны	Слабые стороны

Устойчивая репутация и имидж школы	Низкий процент участия педагогов в профессиональных конкурсах. Невысока доля педагогов, обобщивших свой опыт в виде печатных работ, выступлений на конференциях
Высокий научно-педагогический потенциал педагогов и положительное отношение к инновациям	Недостаточный уровень инклюзивного и дистанционного обучения
Опыт реализации духовно-нравственного и патриотического воспитания	Неравномерность предоставления качественных образовательных услуг
Положительная динамика результатов внешней экспертизы	Отсутствие призеров и победителей регионального этапа Всероссийской олимпиады школьников за последние годы
Стабильный контингент с тенденцией к увеличению в начальной школе.	Сложный контингент обучающихся; отсутствие значимых образовательных результатов на уровне основного общего и среднего общего образования общего и среднего общего образования
Вовлечение большого количества учащихся во внеурочную деятельность и дополнительное образование	Отсутствие у управленческой команды образовательного учреждения навыков корпоративного управления (основная школа)
Удовлетворенность родителей, учащихся и педагогов условиями образовательной деятельности и качеством образовательных услуг.	Существует проблема несовершенства мониторинга и оценки качественной подготовки и достижений обучающихся

	<p>Определенный процент родителей равнодушен к образованию своих детей, не участвующих в делах школы, негативно влияющих на воспитание и развитие своих детей</p>
	<p>Неравномерная техническая оснащенность: слабая мультимедийная составляющая электронных учебнометодических материалов.</p>
Участие школы в инновационной деятельности	<p>Неравномерное участие педагогов, неготовность части педагогического коллектива работать в новых условиях</p>
Сетевое взаимодействие с ВУЗами и ССУЗами	<p>Не все педагоги готовы и понимают важность и нужность этой работы</p>

Итоги SWOT-анализа работы школы

Педагогический коллектив с высоким профессиональным уровнем и творческим потенциалом готов к апробации и внедрению в образовательный процесс школы инновационных образовательных программ и технологий, актуальных для развития системы образования.

Опыт работы с социальными партнерами в организации учебной и внеурочной деятельности обучающихся является весомым потенциалом в расширении условий для предоставления доступного качественного образования обучающимися школы в соответствии с запросами личности.

Сформированная система школьного самоуправления, организованная работа органов государственно-общественного управления школой, работа общественных организаций являются основой для расширения социальной открытости школы для окружающего социума и создания системы эффективного управления школой.

В школе созданы условия для выполнения Федеральных Государственных образовательных стандартов начального общего образования, создается фундамент для запуска ФГОС СОО.

С использованием УМК знания обучающихся систематизируются, сокращает время поиска необходимой информации как для учителя так и для ученика. С введением обновленного содержания образования у обучающихся развивается абстрактное мышление, учащиеся стремятся к самосовершенствованию, происходит личностный рост, а также рост в развитии. Обучающиеся быстрее адаптируются к школе, требованиям, коллективу.

Выстроена система работы с одаренными и талантливыми детьми. Проводятся элективные курсы, индивидуальные консультации, внутришкольные олимпиады, конференции, участие в интеллектуальных играх, работа в клубах, кружках. Участие в олимпиадах и конференциях на муниципальном и региональном уровнях. Существует

сопровождение и подготовка обучающихся со стороны педагогов.

На основе проведенного SWOT-анализа, анализа основополагающих документов и материалов, посвященных модернизации российского образования, опираясь на позитивный опыт инновационных образовательных учреждений, актуальным направлением развития школьной образовательной системы считаем обеспечение равного доступа к получению образования и создание необходимых условий для достижения успеха всеми без исключения детьми независимо от их индивидуальных особенностей, прежних учебных достижений, родного языка, культуры, социального и экономического статуса родителей, психических и физических возможностей. Неповторимость и индивидуальность личности обучающегося, гибкий учет его способностей, склонностей и образовательных потребностей составляют главную ценность, на основе которой проектируются все звенья образовательного процесса в школе.

Основную задачу педагогический коллектив видит в создании необходимых условий для адаптации образовательного пространства школы нуждам и запросам каждого участника образовательного процесса, с учетом индивидуальных особенностей и возможностей обучающихся.

Основываясь на анализе сложившейся ситуации в окружающем школу социуме, реализуя принципы гуманности, доступности, вариативности образования, педагогический коллектив пришел к выводу о необходимости построения в дальнейшем адаптивной образовательной модели школы - модернизированной массовой общеобразовательной школы для учащихся со смешанными способностями, позволяющей одновременно выстраивать линии общеобразовательного, углубленного, коррекционно-развивающего образования, осуществлять на деле разноуровневое дифференцированное обучение и развитие обучающихся. В условиях становления вариативного образования адаптивная школа как модернизированный тип массовой общеобразовательной школы представляет собой его оптимальный вариант, поскольку охватывает не отдельные категории учащихся, а всех детей, независимо от их способностей.

В качестве приоритетных выделяются следующие направления деятельности школы:

- Построение в общеобразовательном учреждении целостной системы, обеспечивающей оптимальные условия для адаптации, социализации, обучения, воспитания и полного достижения развития личности обучающегося через интеграцию общего и дополнительного образования;
- Ориентация на способности, склонности, потребности, жизненные планы каждого обучающегося;
- Гибкая организация учебно-воспитательного процесса, учитывающая динамику развития детей, их психофизиологические особенности, способности и склонности;
- Создание всех необходимых условий для реализации вариативного образования в рамках одной школы (обновление содержания образования, отбор педагогических технологий и т.п.);
- Вовлечение в социальную жизнь детей с особыми образовательными потребностями в соответствии с их возрастными и индивидуальными особенностями, уровнем актуального развития, состоянием физического, соматического и нервно-психического здоровья;
- Создание единой психологически комфортной образовательно - воспитательной среды для детей, имеющих разные стартовые возможности;
- Гибкость, открытость, своевременное адекватное реагирование на изменения социокультурной и психолого-педагогической ситуации при удержании основных базовых ценностей школы;
- Обеспечение содержательной и методической преемственности на всех этапах обучения и развития ребенка;
- Формирование у обучающихся положительного отношения к учению как главному

условию личного роста, преодоление негативных особенностей эмоционально-личностной сферы через включение детей в успешные виды деятельности (учебную, творческую, проектно-исследовательскую, коммуникативную, трудовую и др.);

- Организация системы эффективного психолого-педагогического сопровождения процесса обучения через взаимодействие диагностико-консультативного, коррекционно-развивающего направлений деятельности;
- Дифференцированный подход к обучающимся в наиболее адекватной форме на основе комплексного медико-психолого-педагогического анализа, при скоординированных усилиях специалистов разных областей;
- Организация комплексной медико-психолого-педагогической службы, позволяющей обеспечить всестороннюю диагностику учебно-воспитательного процесса, отслеживание динамики развития обучающихся;
- Сохранение и укрепление здоровья школьников;
- Кадровое обеспечение масштабных системных преобразований школы, где главной задачей становится удержание педагогов в исследовательской позиции;
- Привлечение к работе высококвалифицированных специалистов, имеющих возможность не только обеспечить усиленный индивидуализированный процесс сопровождения, обучения и воспитания, но и активно участвовать в работе школы в режиме развития;
- Изменение общественного сознания по отношению к людям с особыми образовательными потребностями и особенностями в развитии.

Наряду с этим, данная Программа предполагает решение проблем, обозначенных в ходе проведения SWOT-анализа.

Главным устойчивым результатом реализации Программы развития станет:

- реализация образовательных программ, отвечающих запросам родителей и учащихся и требованиям современной образовательной политики;
- рост личностных достижений всех субъектов образовательного процесса;
- повышение качества образовательного процесса в школе;
- повышение конкурентоспособности выпускников школы;
- повышение мотивации к учению и уровня обученности за счет * учета индивидуальных образовательных запросов учащихся, а также их психологических, физиологических и социальных характеристик;
- рост материально-технического и ресурсного обеспечения школы;
- удовлетворенность всех участников образовательного процесса уровнем и качеством образовательных услуг.

Раздел 3.

Основные цели и задачи Программы, сроки и этапы ее реализации, перечень целевых индикаторов и показателей, отражающих ход ее выполнения

Программа развития «Школа для каждого-школа для всех» на 2017-2021 годы разработана в соответствии с целями и задачами, стоящими перед системой образования России и зафиксированными в перечисленных выше документах. Стратегической целью Программы «Школа для каждого-школа для всех» является *создание оптимальной модели образовательной среды, обеспечивающей качественную подготовку обучающихся, соответствующую современным потребностям общества и каждого гражданина, с учетом индивидуальных способностей и возможностей, способствующей максимальному раскрытию его творческого потенциала, формированию его ключевых компетентностей.*

Для обеспечения выполнения стратегической цели необходимо решить следующие задачи:

1. Создание условий для достижения нового современного качества обучения и воспитания на основе совершенствования организации содержания, технологий и ресурсного обеспечения образовательной деятельности с целью разностороннего развития обучающихся, их конкурентоспособности и успешного жизненного самоопределения;
2. Обеспечение государственных гарантий доступности и равных прав получения полноценного образования детям с различными стартовыми возможностями;
3. Создание безопасных и комфортных условий для обучения и воспитания;
4. Совершенствование системы работы школы, направленной на сохранение, укрепление здоровья обучающихся и привитие навыков культуры здорового образа жизни;
5. Создание условий, направленных на повышение воспитательного потенциала общеобразовательного учреждения;
6. Развитие единого информационного пространства школы на основе ИКТ технологий;
7. Создание условий для непрерывного совершенствования профессионального мастерства педагогических кадров;
8. Развитие школы как открытой государственно-общественной системы, гибко реагирующей на образовательные запросы и потребности обучающихся, родителей и их законных представителей.

Долгосрочная целевая программа развития «Школа для каждого-школа для всех» будет реализована в три этапа, при этом на всех этапах будет обеспечена преемственность Программы по отношению к целевой программе на 2013-2017годы:

- ❖ На первом этапе в соответствии с мероприятиями Программы будет разработана модель образовательного процесса, обеспечивающего качественное образование различным категориям обучающихся, а также критериев эффективности реализации данной модели, внедрены структурные инновации, разработаны нормативные документы, сформированы стратегические проекты развития школы, включающие в себя ряд новых взаимосвязанных направлений. В результате выполнения первого этапа будет получена устойчивая модель для дальнейшего внедрения преобразований и оценки их результативности.
- ❖ На втором этапе осуществление реализации модели образовательного процесса и оценка ее эффективности на основе выявленных критериев, завершение начатых на первом этапе стратегических проектов, обеспечивающих последовательные изменения в организации образовательно-воспитательного процесса в школе.
- ❖ На третьем этапе в соответствии с мероприятиями Программы предполагается проведение социологических опросов и мониторинга, подведение итогов реализации Программы развития, анализ результатов внедрения модели образовательного процесса, обеспечивающего качественное образование различным категориям обучающихся, подготовка итогового отчета. На этом этапе будут также определены основные позиции по целям и задачам долгосрочной целевой программы развития школы на следующий период. завершение начатых на первом этапе стратегических проектов, обеспечивающих последовательные изменения в организации образовательно-воспитательного процесса в школе.

Изменение или досрочное прекращение реализации Программы развития может происходить в случаях досрочного исполнения Программы; возникновения обстоятельств, создавших предпосылки к изменению или отмене утвержденной Программы.

Перечень целевых индикаторов и показателей, отражающих ход выполнения Программы

развития «Школа для каждого-школа для всех», согласуется с целевыми индикаторами и показателями Государственной программы Московской области «Образование Подмосковья» на 2014-2025 годы, что позволяет проводить единую образовательную политику в системе образования, обеспечить формирование единого образовательного и информационного пространства. Перечень целевых индикаторов и показателей представлен в *приложении №2*.

Раздел 4.

Концепция будущего состояния школы Модель выпускника школы 2021 года

В рамках педагогической концепции школы на современном этапе особую значимость приобретает выстраивание целостной системы, в которой приоритет остается за педагогом. Анализ деятельности школы, имеющиеся преимущества, проблемы, риски диктуют необходимость моделирования целостного педагогического процесса в школе таким образом, чтобы:

- субъект педагогической деятельности в идеальной схеме работал ради достижения общей цели - «для учеников и затем для себя»;
- субъект учебной деятельности «для себя - ради достижения общей цели»;
- субъекты образовательного процесса через саморазвитие и самосовершенствование образовали мотивированный совокупный объект.

Специфика образовательного процесса заключается во взаимодополняемости и взаимоосуществляемости двух процессов:

- развитие ученика предполагает постоянное саморазвитие педагога, которое есть условие развития ученика;
- источник самореализации и саморазвития находится в творчестве личности, умеющей анализировать возникающие проблемы, устанавливать системные связи, выявлять противоречия, находить их оптимальное решение, прогнозировать возможные последствия в реализации таких решения.

Особое внимание должно быть сосредоточено на создании условий для полноценного включения в образовательное пространство и успешной социализации детей. При этом образовательную среду мы рассматриваем как специально смоделированное пространство, обеспечивающее разнообразные варианты выбора оптимальной траектории развития и взросления личности. Это позволит:

- учащимся самоопределяться в разнообразных видах деятельности и во взаимодействии с разными сообществами;
- педагогам - создавать условия для социализации обучающихся в широком социальном и культурном контексте;
- родителям - участвовать в создании широкого диапазона образовательных услуг;
- организаторам и управленцам - принимать управленческие решения с ориентацией на разнообразие образовательных процессов и условий.

Наше видение будущей модели школы:

- школа не учреждение, а самостоятельная организация, открытая социуму;
- школа с матричной системой управления, делегированием полномочий, привлечение родителей, учащихся и людей из внешнего окружения к управлению ОУ и оценки его деятельности в процессе внутренней и внешней экспертизы;
- школа равных возможностей;
- школа со смешанным контингентом учащихся, где обучаются обычные дети и одарённые, мотивированные на получение образования и так называемые учащиеся «группы риска»; дети с ОВЗ
- школа, где учителя занимаются развитием личности учащегося посредством

разнообразных форм организации осмысленной деятельности обучающихся на основе собственной мотивации и ответственности за результат;

- школа, где преобладают «субъект - субъектные» отношения, помогающие ученику занять место в культуре и социуме, соответствующее его интересам и способностям;
- школа, где учащиеся не усваивают информацию, а осваивают ключевые компетенции, методы, способы, мышления и деятельности, на основе развития своих способностей;
- школа, где применяются современные педагогические технологии;
- школа, где заботятся о здоровье учащихся;
- школа, где воспитательный потенциал усиливается традициями, сложившиеся в школе и социуме;
- школа, где расширяют горизонты научных дисциплин, показывают их практическое применение;
- школа, где на научной основе проводится мониторинг качества знаний учащихся, их воспитанности и развития;
- школа, где работает творческий коллектив учителей;
- школа, где возможности дополнительного образования направлены на развитие способностей ученика;
- школа, где организации урочной и внеурочной деятельности реализуется на основе сетевого взаимодействия.

Современная модель образования

Самоорганизация

(Умения ставить цели, планировать, ответственно относиться к здоровью, полно использовать личностные ресурсы)

Информационные

(Умение искать, анализировать, преобразовывать, применять информацию для решения проблем)

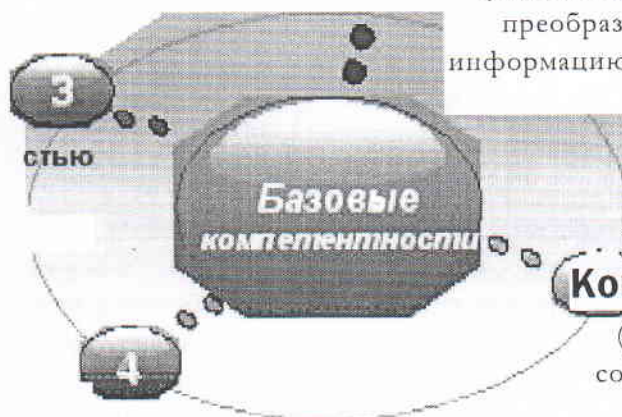

Коммуникативные

(умение эффективно сотрудничать с другими людьми)

Самообразование

(Готовность конструировать и осуществлять собственную деятельность на протяжении всей жизни, обеспечивать успешность и конкурентоспособность)

Ответ на вопрос, какую личность мы хотим воспитать, каких результатов добиться, дается в модели выпускника школы. Она состоит из качественной характеристики.

Перспективная модель выпускника: в современной ситуации определяющими качествами личности должны стать кругозор, компетентность и профессионализм, толерантность и гражданственность. Эти качества находят выражение в знаниях, умениях и навыках, которые помогут вывести свою страну на мировой уровень.

Идеальная модель выпускника школы - это носитель национальных и общечеловеческих

традиций, который руководствуется в своих действиях нравственными принципами, свободен от конъюнктурных влияний в выборе поведения, ответственен перед совестью.

Учитывая основные ценности и цели школы, а также содержание ее социально-педагогической миссии, наиболее целесообразным представляется выбор *модели выпускника, соответствующий следующим ожиданиям основных субъектов образования, включающую:*

1. Культурный кругозор и широту мышления.
2. Физическая развитость.
3. Умение жить в условиях рынка и информационных технологий.
4. Уважительное отношение к национальным культурам народов Российской Федерации, владение родным языком и культурой.
5. Наличие коммуникативной культуры.
6. Готовность выпускника основной школы к достижению высокого уровня образованности на основе осознанного выбора программ общего и профессионального образования.
7. Способность к выбору профессии, ориентации в политической жизни общества, выбору социально ценных форм досуговой деятельности, к самостоятельному решению семейно-бытовых проблем, защите своих прав и осознанию своих обязанностей на основе традиций национальной духовной культуры.

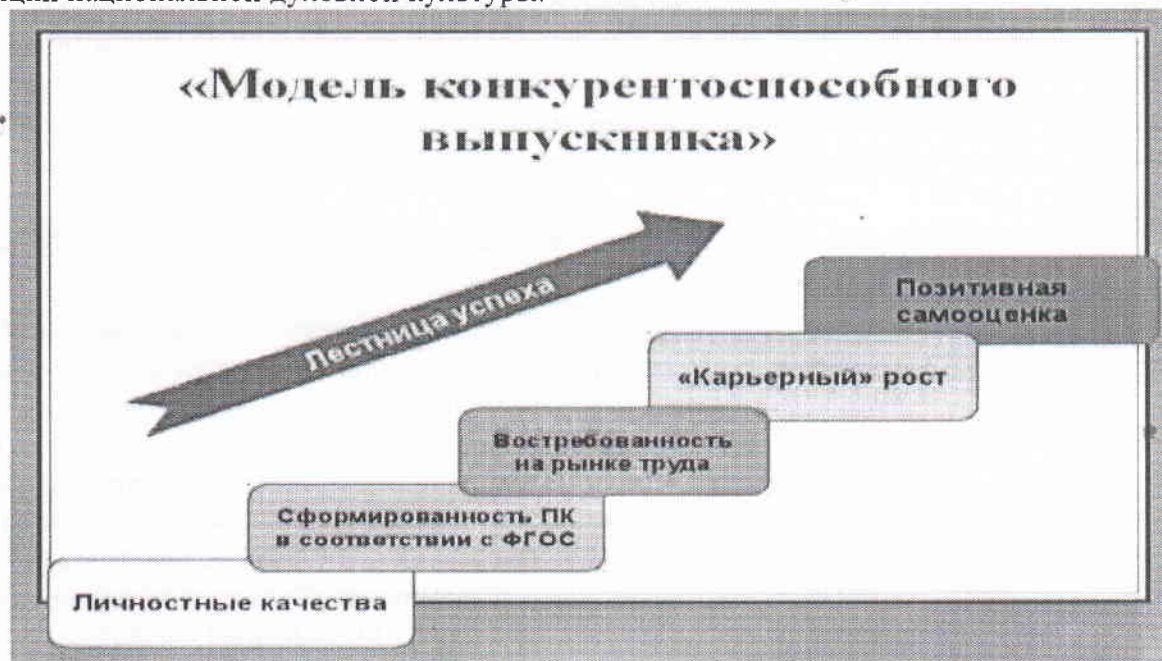

Таким образом, Программа развития школы содержит все приоритетные направления образования, которые планирует реализовывать через систему мероприятий, используя современные технологии. Сочетая традиции и инновации, школа планирует создать все условия для качественного образования в условиях современного

Раздел 5. Перечень основных мероприятий Программы развития «Школа для каждого-школа для всех»

Программа развития «Школа для каждого-школа для всех», определяя стратегию инновационного развития общеобразовательного учреждения и меры ее реализации, представляет собой комплекс различных мероприятий, обеспечивающих достижение конкретных целей и решение задач на период с 2016 по 2019 годы. Мероприятия Программы носят комплексный характер, обеспечивают общие подходы и взаимосвязь целей и задач, согласованы по срокам, а также по ресурсам, необходимым для их осуществления.

Перечень основных мероприятий Программы согласуется с мероприятиями муниципальной программы УО Образования Чеховского муниципального района и Государственной программы Московской области «Образование Подмосковья» на 2014-2025 годы, что позволяет проводить единую образовательную политику в системе образования, обеспечить формирование единого образовательного и информационного пространства.

Перечень основных мероприятий Программы развития «Школа для каждого-школа для всех» приведен в *приложении № 1*.

Программы развития «Школа для каждого-школа для всех» реализуется через комплексно-целевые подпрограммы:

Основная образовательная программа ФГОС ДОУ

- Основная образовательная программа ФГОС НОО
- Основная образовательная программа ФГОС ООО
- Основная образовательная программа ФГОС ОВЗ
-
- «Талантливым может быть каждый...»
- Воспитательная программа «Ориентир»
- «Сетевое взаимодействие как средство повышения эффективности образовательного процесса»
- «Школа - современное информационное пространство»;
- «Введение ФГОС ООО в образовательную систему школы»

Полный текст комплексно-целевых подпрограмм приведен в *приложении №4*.

Раздел 6.

Ресурсное обеспечение реализации программы

Нормативно - правовое обеспечение

- договоры сотрудничества с высшими образовательными учреждениями;
- локальные акты, регламентирующие взаимоотношения участников учебно-воспитательного процесса.

Кадровое обеспечение

Школа полностью укомплектована педагогическими кадрами.

Материально-техническое обеспечение

Реализация основных направлений Программы развития школы требует постоянного обновления и модернизации имеющейся материально-технической базы. Администрация с родительским комитетом, общественными организациями, сотрудничающими со школой, представили на утверждение Управляющего совета учреждения направления, требующие материально-технического обеспечения условий для комфортного и безопасного пребывания и работы учителей и учащихся в школе.

Финансово-экономическое обеспечение

Школа как муниципальное образовательное учреждение имеет финансовую самостоятельность с 01 января 2009 года, имеет свой расчетный счет и осуществляет оперативное управление поступающими средствами. Бюджетное финансирование покрывает финансовые нужды ОУ по статье «заработная плата», содержание системы жизнеобеспечения (электроэнергия, вода, теплоснабжение, телефон).

Дополнительными источниками ресурсного обеспечения будут служить инициативы педагогического коллектива школы по вхождению в программы инновационной деятельности, грантовые конкурсы, социальные проекты различных направлений. Финансовые средства, полученные за победы в них, будут направлены на достижение цели Программы развития школы.

Одним из важных источников ресурсного обеспечения реализации Программы развития школы

являются выделение целевых финансовых средств социальными партнерами, направленных на поддержку одаренных детей, учителей (возможность дистанционного обучения и выезда на курс повышения квалификации). Таким образом, финансирование Программы развития школы будет осуществляться за счет регионального, муниципального бюджета и внебюджетного средств.

	Наименование	Срок	Источники финансирования	Исполнители
--	--------------	------	--------------------------	-------------

Повышение уровня организации образовательного процесса школы

1	Повышение квалификации педагогических кадров	2017-2021	От 80-100% - за счет бюджетных средств, до 20% - за счет внебюджетных средств	директор школы
2	Финансирование участие в региональной инновационной площадке «Сетевое взаимодействие как средство повышения эффективности образовательного процесса»	2017-2021	Средства бюджета	директор школы
3	Финансирование участие в муниципальных инновационных площадках: «Школа - современное информационное пространство»; «Введение ФГОС ООО в образовательную систему школы»	2017-2021	Средства бюджета, внебюджетных средств	директор школы
4	Реализация подпрограмм: • Основная образовательная программа ФГОС НОО • Основная образовательная программа ФГОС ООО «Здоровое поколение» • «Талантливым может быть каждый...» • Воспитательная программа «Ориентир» • «Деятельность школы по реализации принципов государственно - общественного управления» • «Сетевое взаимодействие как средство повышения эффективности образовательного процесса»	2017-2021	Средства бюджета, внебюджетных средств	директор школы

Материально-техническое обеспечение

Модернизация оборудования учебных кабинетов	2017-2021	100% - за счет бюджета	директор школы
Модернизация оборудования библиотеки, создание электронной библиотеки	2017-2021	От 80 до 100% - за счет бюджета, до 20% - за счет внебюджетных средств	библиотекарь
Пополнение библиотеки учебной литературой	2017-2021	100% - за счет бюджетных средств	библиотекарь
Ремонт спортивного зала	2017-2021	80% - за счет бюджета, до 20% - за счет внебюджетных средств	заместитель директора по АХЧ
Оснащение физкультурного зала необходимым оборудованием и инвентарем	2017-2021	От 60 до 70% - за счет бюджетных средств, от 40 до 30 - за счет	директор школы
Поставка программно-технического оборудования, компьютерной техники	2017-2021	100 % - за счет бюджетных средств	директор школы

Повышение роли институтов социального воспитания детей (семьи, школы, учреждений дополнительного образования)

1	Материальное оснащение работы кружков и секций	2017-2021	90 % - за счет бюджетных средств, 10% за счет внебюджетных средств	зам. директора по ВР, зам. директора по АХЧ
2	Организация и проведение совместных мероприятий (учащиеся, родители и учителя)	2017-2021	10% за счет внебюджетных средств	зам. директора по ВР
3	Премирование педагогов и учащихся	2017-2021	бюджетные и внебюджетные средства	директор школы, председатель профсоюзного комитета, председатель Родительского комитета школы

Раздел 7.
Организация и контроль за выполнением
Программы развития «Школа для каждого – школа для всех»

Контроль за выполнением Программы администрация школы оставляет за собой:
 анализирует ход выполнения основных мероприятий Программы и вносит предложения на Педагогический совет по его коррекции;
 осуществляет информационное и методическое обеспечение реализации Программы;
 осуществляет тематический, текущий, персональный и предупредительный контроль за организацией здоровьесберегающего подхода в обучении.

Администрация школы ежегодно подводит итоги выполнения Программы на заседании Педагогического Совета и отчитывается пред советом родителей, управляющим советом школы о ходе выполнения мероприятий, спроектированных в программе.

Организационная структура управления подпрограммами и проектами

Руководитель	Наименование подпрограммы и проекта
администрация	Программа развития школы (2017-2021)
директор	<i>Подпрограммы:</i> <ul style="list-style-type: none"> • «Сетевое взаимодействие как средство повышения эффективности образовательного процесса и социализации подростков»; • «Школа - современное информационное пространство»;
зам. директора по УВР	<i>Подпрограммы:</i> <ul style="list-style-type: none"> • Основная образовательная программа ФГОС НОО, ДОУ • Основная образовательная программа ФГОС ООО • «Учись учиться...» • «Введение ФГОС ООО, ФГОС СОО, ФГОС ОВЗ в образовательную систему школы»
зам. директора по ВР	<i>Подпрограмма:</i> Программа воспитательной работы
Инструктор по физической культуре	<i>Подпрограмма:</i> «Борьбу- в школу!»
Заместитель директора по НМР	Научное общество обучающихся
учитель биологии	Зеленый патруль (экологическая агитбригада)

Приложение 1

Перечень основных мероприятий Программы развития «Школа для каждого – школа для всех»

Наименование мероприятия	Годы				Сроки реализации мероприятия	Ответственные
	2018	2019	2020	2021		
1	2	3	4	5	6	7
1. Создание условий для достижения нового современного качества обучения и воспитания на основе совершенствования организации содержания, технологий и ресурсного обеспечения образовательной деятельности с целью разностороннего развития обучающихся, их конкурентоспособности и успешного жизненного самоопределения						
Внедрение образовательных программ в рамках ФГОС основного общего образования	V	V	V	V	I раз в год	администрация школы
Внедрение образовательных программ нового поколения в рамках ФГОС среднего (полного) общего образования.	V	V	V	V	В течении года	администрация школы
Разработка основных образовательных программ всех ступеней образования (в соответствии с лицензией) в связи с поэтапным внедрением ФГОС.	V	V	V	V	По мере необходимости	администрация школы
Внедрение в образовательный процесс технологии педагогического сопровождения, обеспечивающей проектирование индивидуальной образовательной траектории обучающихся.	V	V	V	V	В течении года	администрация школы
Использование современных педагогических технологий, повышающих качество обучения учащихся.	V	V	V	V	постоянно	учителя-предметники
Формирование системы отбора учебников, учебных пособий, учебно-дидактических комплектов, отвечающих целям современного общего образования.	V	V	V	V	постоянно	администрация школы учителя-предметники
Мониторинг соответствия программного материала, учебно-методических и дидактических комплектов, материально-технической базы, профессионального уровня педагогических кадров реализуемым образовательным программам.	V	V	V	V	постоянно	администрация школы

Развитие системы мониторинга с целью повышения результативности обучения и качества преподавания на I, II, III образовательных ступенях	V	V	V	V	V	постоянно	администрация школы
Ведение предпрофильной подготовки и индивидуальных учебных планов, обеспечивающего возможность выбора и проектирования индивидуальной образовательной траектории обучающихся	V	V	V	V	V	По мере готовности 9, 10, 11 классы	администрация школы
Комплектование классов с учетом потребности развития детей	V	V	V	V	V	начало года	администрация школы
Создание условий для проявления способностей каждым	V	V	V	V	V	постоянно	администрация школы
Разработка программы «Талантливым может быть каждый...»	V	V	V	V	V	корректировка по мере необходимости	зам директора по УВР
Организация, проведение интеллектуальных, творческих, спортивных мероприятий для обучающихся школы.	V	V	V	V	V	ежегодно	зам директора по ВР
Обеспечение участия обучающихся школы во внеурочных мероприятиях школьного, муниципального, регионального уровней.	V	V	V	V	V	постоянно	зам директора по ВР
Обеспечение участия обучающихся школы в олимпиадах	V	V	V	V	V	постоянно	зам директора по УВР
Организация и проведение школьного этапа Всероссийской олимпиады школьников, участие в муниципальном и региональном этапах олимпиады	V	V	V	V	V	1 раз в год	зам директора по УВР
Внедрение системы дистанционного, очно - заочного обучения и консультирования, в том числе одаренных детей, направленной на развитие компетентностей.	V	V	V	V	V	постоянно	администрация школы
Создание и реализация в ОУ индивидуальных образовательных маршрутов с учетом специфики творческой и интеллектуальной одаренности.	V	V	V	V	V	постоянно	администрация школы
Работа научного общества обучающихся	V	V	V	V	V	постоянно	Кривенцова С.А.
Чествование одаренных детей.	V	V	V	V	V	постоянно	администрация школы
Освещение достижений одаренных детей на официальном сайте школы	V	V	V	V	V	постоянно	ответственный за сайт школы
Ведение электронного Банка данных одаренных детей.	V	V	V	V	V	постоянно	замдиректора по УВР
Медико-психолого-педагогические консилиумы с целью предупреждения отсева второгодничества и неуспеваемости обучающихся.	V	V	V	V	V	по мере необходимости	замдиректора по воспитанию
Комплектование первых классов в соответствии с запросом родителей, образовательной программы и учителя.	V	V	V	V	V	на 1 сентября	администрация школы

Комплектование профильных десятых классов в соответствии с запросами обучающихся, их родителей и (или) законных представителей		V	V	V	по требованию	администрация школы
Удовлетворение образовательных запросов обучающихся, имеющих высокий уровень учебно-познавательной мотивации.	V	V	V	V	ежегодно в соответствии с запросами и возможностью ОУ	администрация школы
Консультативная поддержка родителей, имеющих детей с проблемами в школьной и социальной адаптации.	V	V	V	V	по мере необходимости и	зам. директора по УВР, замдиректора по ВР, классные руководители, учителя
Расширение сети дополнительного образования творческих объединений: клубов, секций, студий, факультативов.	V	V	V	V	по мере необходимости	администрация школы
2. Обеспечение государственных гарантий доступности и равных прав получения полноценного образования детям с ослабленным здоровьем, в том числе детям с ограниченными возможностями, ученикам с особыми нуждами						
Продолжение реализации мероприятий по развитию дистанционных форм обучения для детей с ограниченными возможностями в рамках окружного эксперимента по теме «Организация дистанционного обучения для удовлетворения образовательных потребностей детей с особыми нуждами»	V	V	V	V	по мере необходимости и	администрация школы
Изучение удовлетворенности в качестве образовательных услуг детей с особыми нуждами	V	V	V	V	2 раза в год	классные руководители
3. Создание безопасных и комфортных условий для обучения и воспитания						
Оснащение образовательного процесса в соответствии с современными требованиями.	V	V	V	V	при наличии средств	администрация школы
Дооснащение спортивного зала спортоборудованием, инвентарем, тренажерами нового поколения.	V	V	V	V	при наличии средств	администрация школы
Реконструкция системы электроснабжения.	V	V	V	V	при наличии средств	замдиректора по АХЧ
Проведение текущего ремонта школы.	V	V	V	V	при наличии средств	замдиректора по АХЧ
Сервисное (техническое) обслуживание систем тревожной сигнализации и пожарной сигнализации	V	V	V	V	ежемесячно	замдиректора по безопасности
Организация дежурства по школе и в столовой с привлечением всех сотрудников школы.	V	V	V	V	постоянно	замдиректора по ВР

Проведение классных часов и бесед по профилактике БДДТТ	V	V	V	V	V	и	замдиректора по ВР, классные руководители
	V	V	V	V	V	в соответствии с планом	замдиректора по ВР, классные руководители
Выполнение программы по обучению учащихся I - II классов Правилам дорожной безопасности	V	V	V	V	V	постоянно	классные руководители
Проведение школьного мероприятия «Безопасное колесо», участие в районных месячниках по профилактике дорожно-транспортного травматизма	V	V	V	V	V	в соответствии с планом	Замдиректора по ВР, классные руководители, преподаватели ОБЖ
4. Совершенствование системы работы школы, направленной на сохранение, укрепление здоровья обучающихся и привитие навыков культуры здорового образа жизни							
Проведение информационно-просветительской работы среди всех участников образовательного процесса через организацию системной воспитывающей деятельности по вопросам здорового образа жизни (лекции, семинары, круглые столы, мастер-классы и др.).	V	V	V	V	V	постоянно	замдиректора по ВР, классные руководители
Анализ состояния здоровья школьников.	V	V	V	V	V	конец года	Педагог-организатор по спортивно-массовой работе
Внедрение современных технологий физического воспитания.	V	V	V	V	V	постоянно	учителя физической культуры
Реализация курса "Азбука здоровья".	V	V	V	V	V	постоянно	замдиректора по ВР, классные руководители
Организация мероприятий по обеспечению питанием, соответствующим нормам СанПиНа	V	V	V	V	V	постоянно	социальный педагог, подрядная организация, обеспечивающая школьников района
Оптимизация рационов питания с включением продуктов с повышенной пищевой и биологической ценностью.	V	V	V	V	V	постоянно	социальный педагог, подрядная организация, обеспечивающая школьников района

Выполнение норм СанПин в процессе организации УВП.	V	V	V	V	V	постоянно	администрация школы
Выполнение рекомендаций ГСЭН и Госпожарнадзора по улучшению санитарно-гигиенического и противопожарного состояния образовательного учреждения.	V*	V	V	V	V	при наличии	администрация школы
Осуществление работы школьной психолого-медико-педагогической комиссии (ПМПК)	V	V	V	V	V	по мере необходимости	Психолог школы, соцпедагог, замдиректора по ВР, Уполномоченный по
Организация питьевого режима учащихся.	V	V	V	V	V	постоянно	Классные руководители, соцпедагог
Использование здоровьесберегающих технологий в учебно--воспитательный процессе.	V	V	V	V	V	постоянно	учителя школы
Организация школьных конкурсов, направленных на борьбу с вредными привычками детей и молодежи, профилактику наркоманий, алкоголизма	V	V	V	V	V	постоянно	замдиректора по УВР, замдиректора по ВР, учителя школы
Проведение Уроков Здоровья, Дней здоровья.	V	V	V	V	V	ежемесячно, раз в триместр	замдиректора по ВР, учителя школы, учителя физической культуры
Организация лекций и бесед для учащихся с привлечением медицинских работников	V	V	V	V	V	постоянно	классные руководителей
Проведение спортивных соревнований	V	V	V	V	V	в соответствии с планом работы	педагог-организатор по спортивно-массовой работе
Участие в районных спортивных соревнованиях	V	V	V	V	V	постоянно	педагог-организатор по спортивно-массовой работе

Организация работы спортивных секций.	V	V	V	V	V	педагог-организатор по спортивно-массовой работе, учителя физической культуры
Проведение диагностики детей с целью профилактики школьной дезадаптации	V	V	V	V	V	Психолог, соцпедагог школы
Осуществление консультативной помощи семье по охране и укреплению здоровья учащихся	V	V	V	V	V	психолог школы, классные руководители
Профилактика школьной и социальной дезадаптации у детей «группы риска».	V	V	V	V	V	Психолог, соцпедагог школы
Прохождение обязательного медицинского обследования учащимися 1 - 11 классов и педагогическими работниками школы.	V	V	V	V	V	Директор
Мероприятия по профилактике синдрома «профессионального выгорания» педагога.	V	V	V	V	V	Классные руководители Медицинская сестра Зам директора по УВР
5. Создание условий, направленных на повышение воспитательного потенциала общеобразовательного учреждения						
Обеспечение участия детей в создании современных социальных проектов, организации общественных акций.	V	V	V	V	V	замдиректора по УВР, замдиректора по ВР
Внедрение инновационных технологий в деятельности классных руководителей.	V	V	V	V	V	замдиректора по УВР, замдиректора по ВР
Разработка и реализация мероприятий духовно-нравственной и этнокультурной направленности	V	V	V	V	V	классные руководители, замдиректора по УВР, замдиректора по ВР
Развитие нравственных основ социализации личности на основе традиционных ценностей российского общества.	V	V	V	V	V	классные руководители, замдиректора по УВР, замдиректора по ВР
Создание целостной системы правового просвещения, формирования гражданско-правовой культуры детей и подростков: организация и проведение дней правовых знаний и здорового образа жизни	V	V	V	V	V	замдиректора по ВР
Обеспечение индивидуализированного психолого-педагогического сопровождения каждого обучающегося.	V	V	V	V	V	психолог и соцпедагог школы, классные руководители

Создание условий для полноценного включения в образовательное пространство и успешной социализации детей «группы риска».	V	V	V	V	V	постоянно	психолог и социолог школы, классные руководители
Создание банка данных методических разработок классных часов, предусматривающих целенаправленную работу по формированию патристических, гражданских, нравственных качеств обучающихся.	V	V	V	V	V	постоянно	классные руководители, замдиректора по УВР
Содействие развитию самоуправления в деятельности детской организации «Юнона», реализации программ по формированию и развитию лидерских качеств у обучающихся.	V	V	V	V	V	постоянно	замдиректора по ВР, психолог школы, классные руководители
6. Развитие единого информационного пространства школы на основе ИКТ технологий							
Соблюдение положений по обеспечению доступа граждан к информации о деятельности ОУ	V	V	V	V	V	постоянно	директор
Мероприятия по постоянному наполнению и обновлению официального сайта ОУ.	V	V	V	V	V	постоянно	ответственный за сайт
Переход на предоставление услуг в электронном виде в пределах компетенции ОУ.	V	V	V	V	V	постоянно	администрация
Использование системы Виртуальная школа	V	V	V	V	V	постоянно	администрация
Создание единой школьной базы имеющихся оцифрованных наглядных пособий в ОУ.	V	V	V	V	V	постоянно	замдиректора по УВР
Создание базы данных лучших видеуроков педагогов школы по всем предметам с использованием ЭОР.	V	V	V	V	V	постоянно	замдиректора по УВР
Приобретение компьютерной техники	V	V	V	V	V	в соответствии с планомхоз. деятельности	директор
Расширение локальной компьютерной сети ОУ через увеличение точек доступа к сети Интернет.	V	V	V	V	V	при наличии финансов	директор
Проведение мероприятий по организации дистанционного обучения школьников в период активных дней и болезни обучающихся.	V	V	V	V	V	по мере необходимости	замдиректора по УВР

7. Создание условий для непрерывного совершенствования профессионального мастерства педагогических кадров

Повышение мотивации педагогических работников к повышению своей квалификации (стремление получить необходимые компетенции для работы в новых условиях).	V	V	V	V	V	постоянно	замдиректора по УВР
Стимулирование успешной профессиональной деятельности педагогических работников	V	V	V	V	V	постоянно	комиссия по распределению стимулирующего фонда замдиректора по УВР
Повышение мотивации педагогических работников к прохождению курсовой подготовки в альтернативных формах.	V	V	V	V	V	по мере необходимости	замдиректора по УВР
Оказание методической помощи педагогам, которые перешли на обучение по стандартам нового поколения	V	V	V	V	V	в соответствии с планом работы	замдиректора по УВР
Обучение на семинарах-практикумах по применению ЭОР нового поколения в образовательном процессе.	V	V	V	V	V	в соответствии с планом работы	замдиректора по УВР
Проведение конкурса профессионального мастерства «Учитель года».	V	V	V	V	V	в соответствии с планом работы	замдиректора по УВР
Проведение конкурса профессионального мастерства «Наш классный - самый классный!»	V	V	V	V	V	в соответствии с планом работы	замдиректора по УВР
Проведение мероприятий методической направленности: семинаров, методических дней и др.	V	V	V	V	V	в соответствии с планом работы	замдиректора по УВР
Организация и проведение мониторинговых исследований в целях прогнозирования и разработки мероприятий по обеспечению ОУ педагогическими кадрами.	V	V	V	V	V	2 раза в год	администрация
Участие в районных конкурсах педагогического мастерства.	V	V	V	V	V	по мере необходимости	замдиректора по УВР

Участие педагогов в муниципальных выставках и форумах по вопросам образования.	V	V	V	V	V	замдиректора по УВР
Организация деятельности методических объединений.	V*	V	V	V	постоянно	замдиректора по УВР
Организация деятельности творческих групп.	V	V	V	V	в соответствии с планом работы	директор
Участие в работе сетевых педагогических сообществ	V	V	V	V	постоянно	
8. Развитие школы как открытой государственно-общественной системы, гибко реагирующей на образовательные запросы и потребности обучающихся, родителей и их законных представителей						
Проведение мероприятий по оптимизации расходов ОУ в соответствии с нормативными актами, регулирующими параметры нормативного финансирования.	V	V	V	V	по мере необходимости	директор
Совершенствование организационно-правовую формы ОУ	V	V	V	V	постоянно	администрация
Обеспечение стабильного функционирования системы государственно-общественной системы управления	V	V	V	V	постоянно	администрация
Предоставление полной и достоверной информации всем участникам образовательного процесса об образовательной деятельности ОУ.	V	V	V	V	постоянно	администрация
Участие в муниципальных мониторинговых исследованиях	V	V	V	V	постоянно	администрация
Участие в региональных мониторинговых исследованиях	V	V	V	V	постоянно	администрация
Участие в мониторинговых исследованиях.	V	V	V	V	по мере необходимости	администрация
Мониторинг хода реализации Программы и ее подпрограмм, корректировка программных мероприятий, индикаторов, показателей Программы и механизмов ее реализации.	V	V	V	V	по мере необходимости	администрация
Информационно-аналитическое и организационное сопровождение Программы	V	V	V	V	постоянно	администрация
Анкетирование обучающихся, родителей и (или) законных представителей с целью изучения образовательных запросов и потребностей.	V	V	V	V	2 раза в год	администрация, классные руководители

Целевые показатели и индикаторы Программы
 Для оценки эффективности Программы предлагаются использовать следующую систему показателей, увязанных со стратегическими задачами:

Цели, задачи, индикаторы	Единицы измерения	Значение показателя по годам			
		2018	2019	2020	2021
Создание условий для достижения нового современного качества обучения и воспитания на основе совершенствования организации содержания, технологий и ресурсного обеспечения образовательной деятельности с целью разностороннего развития обучающихся, их конкурентоспособности и успешного жизненного самоопределения					
Доля классов, внедряющих ФГОС, в общем их числе.					
Доля обучающихся, получающих среднее (полное) общее образование по программам профильного обучения.					
Доля выпускников, выбравших профессиональное обучение в соответствии с профилем в школе 3 ступени.					
Доля обучающихся, получивших поощрение в различных формах, от общего их числа					
Доля обучающихся, принявших участие в компетентностных олимпиадах					
Доля обучающихся, ставших призерами и победителями Всероссийской олимпиады школьников из общего количества участников					
Доля обучающихся, прошедших обучение в предметных, интенсивных школах					
Доля обучающихся, вовлеченных в исследовательскую деятельность.					
Доля обучающихся в объединениях технического и эколого-биологического направлений от общего количества обучающихся, занятых в объединениях дополнительного образования детей.					
Доля детей-инвалидов, обучающихся на дому, получающих образование по основному и дополнительному программам дистанционного образования					
Создание безопасных и комфортных условий для обучения и воспитания					
Доля педагогических работников, внедряющих здоровьесберегающие технологии					

*

